

**VOORKANT:** 5,96m  
**ZIJKANT:** 3,00m  
**HOOGTE:** 2,10m

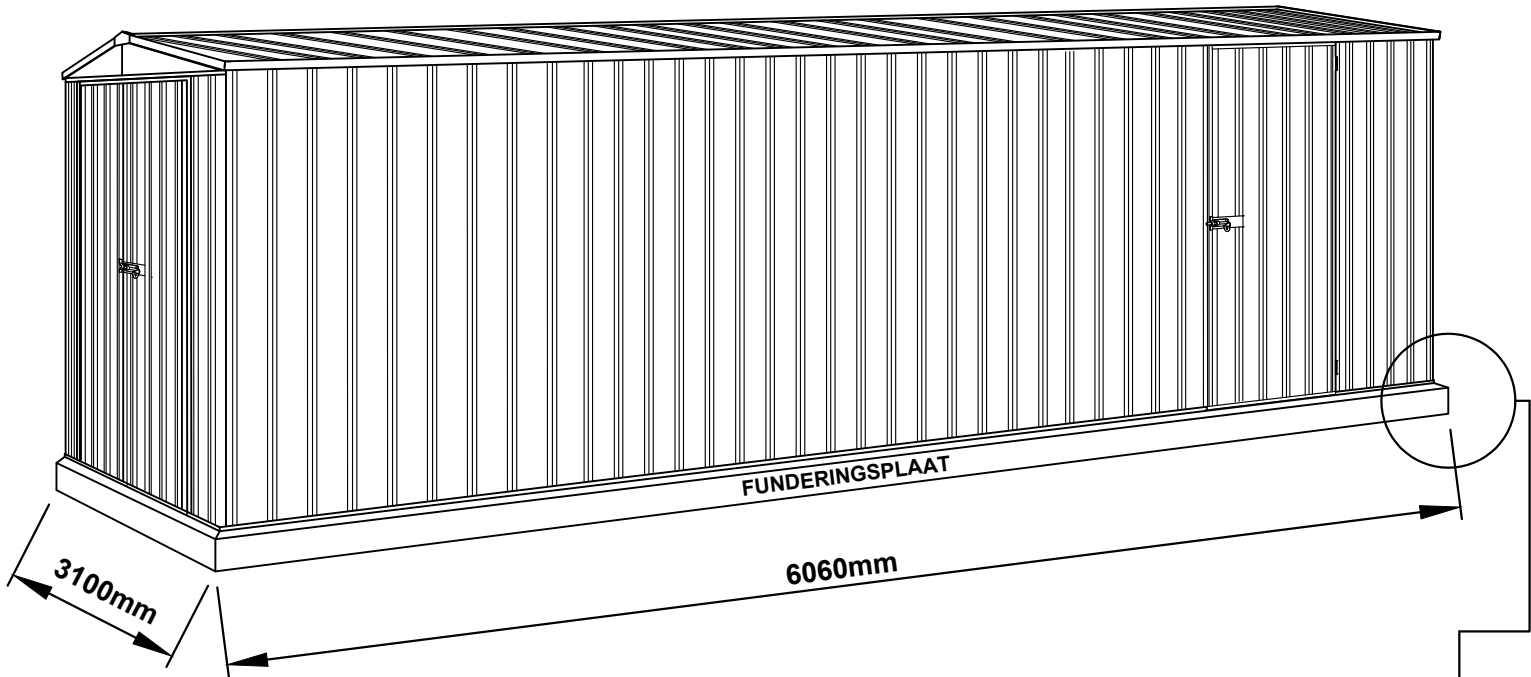

Quality  
ISO 9001



Bedankt om te kiezen voor een in Australië vervaardigde berging/tuinschuur. Ga voor meer hulp naar onze uitgebreide bibliotheek met instructievideo's op <http://www.absco.com.au/watch-videos>

ABSCO Industries streeft ernaar de beste te zijn. Laat ons dus weten wat u van onze handleiding vindt. Uw feedback maakt ons beter. [feedback@absco.com.au](mailto:feedback@absco.com.au)

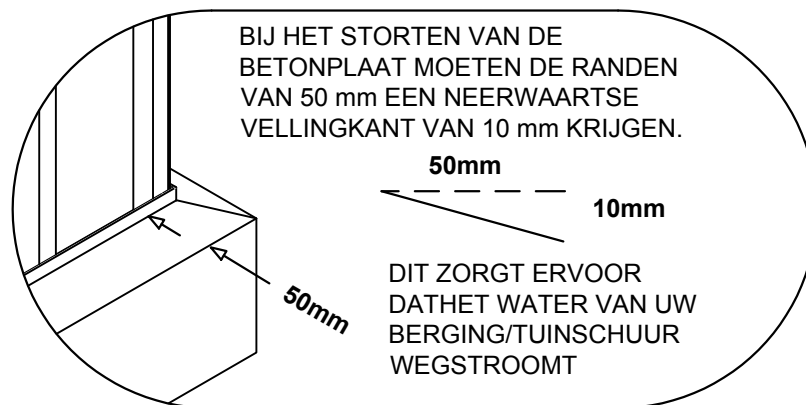

## VOORBEREIDINGEN

- U moet toestemming van de gemeente hebben voordat u dit tuinhuisje monteert. Zodra u de locatie hebt gekozen, moet u een tekening van de geplande constructie indienen bij uw gemeentelijke planningdienst.
- Het terrein waar het tuinhuisje op komt te staan, moet vlak zijn.
- Aanbevolen wordt dat het tuinhuisje op een funderingsplaat van 100 mm dik wordt geplaatst en goed verankerd wordt (zie pagina 27).
- De verankeringen worden niet standaard met dit product meegeleverd.

## ALGEMENE AANWIJZINGEN

- Voordat u met de montage begint, moet u deze handleiding zorgvuldig lezen om een goed begrip te hebben van de montage methodes en de bijbehorende details.
- Haal de onderdelen uit de doos en identificeer zorgvuldig alle elementen volgens de beschrijvingen en illustraties op de volgende pagina's.

## BENODIGD GEREEDSCHAP



3mm  
4mm



INDIEN GEWENST



## VEILIGHEIDSINFORMATIE

- Sommige onderdelen hebben scherpe randen. Aangeraden wordt handschoenen te dragen als deze onderdelen worden gehanteerd en een veiligheidsbril als er gaten worden geboord. Ook wordt aangeraden stevige, platte schoenen te dragen.
- Monteer de berging/tuinschuur niet wanneer het waait. Zorg ervoor dat de berging onmiddellijk na de assemblage veilig aan een goede funderingsplaat wordt verankerd.
- Monteer de berging/tuinschuur bij voorkeur met twee of meer personen.

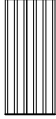

## SPLIT BLAD 39 IN 39B BLADEN

- Deze producten ABSCO wordt geleverd met een geperforeerde plaat (39) die is ontworpen om te worden opgesplitst in twee kleinere bladen (39B)

PLAAT 39 SPLITSEN						
AANT.	OMSCHRIJVING	ARTIK-ELNR.		AANT.	OMSCHRIJVING	ARTIK-ELNR.
1	 STAALPLAAT 1785mm X 773mm	39	=	2	 STAALPLAAT <u>1785mm X 329mm</u>	39B

- DEZE PLATEN HEBBEN SCHERPE RANDEN. DRAAG GESCHIKTE VOET- EN HANDBESCHERMING BIJ HET HANTEREN VAN DE PLATEN NADAT DEZE VAN ELKAAR ZIJN GESCHIEDEN.
- Om de plaat te splitsen, legt u hem op de grond en tilt u een uiteinde op en vouwt u dit om totdat de plaat netjes langs de perforatiegaten is afgebroken.
- Werp het middenstuk desgewenst als schroot weg. Vouw het schroot 2 à 3 keer dubbel en werp het in de afvalbak

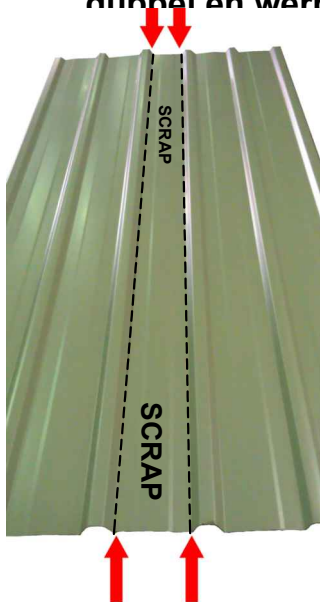

**CONTROLEER  
WAAR DE  
PERFORATIEGATEN  
ZITTEN**



**VOUW HET  
EERSTE DEEL VAN  
DE PLAAT TOTDAT  
HET LOS IS**





**VOUW HET  
MIDDENSTUK VAN  
DE PLAAT TOTDAT  
HET LOS IS**



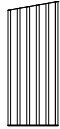
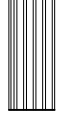
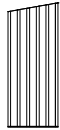
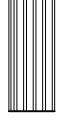
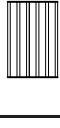
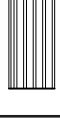
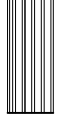
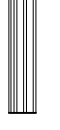
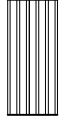
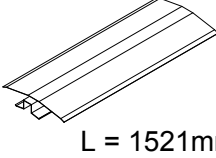
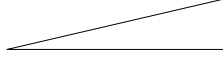
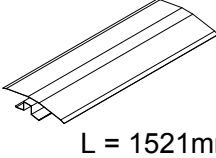
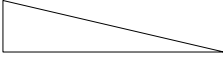

**WERP HET  
MIDDENSTUK WEG**

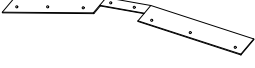
## BENODIGDE ONDERDELEN - VINK ALLE ONDERDELEN AF



HOOFDVERPAKKING (PAK 1 van 3)							
AANT.	OMSCHRIJVING	ARTIK- ELNR.	VINKJE	AANT.	OMSCHRIJVING	ARTIK- ELNR.	VINKJE
1	 STAALPLAAT 1915mm X 773mm	BWL		2	 STAALPLAAT 1725mm X 711mm	37A	
1	 STAALPLAAT 2045mm X 773mm	BWL		1	 STAALPLAAT 1785mm X 731mm	32A	
16	 STAALPLAAT 1546mm X 773mm	45A		1	 STAALPLAAT 1785mm X 731mm	33A	
2	 STAALPLAAT 1725mm X 773mm	25A		2	 STAALPLAAT 1785mm X 329mm	39B	
1	 STAALPLAAT 1725mm X 773mm	B		2	 NOK- BALK L = 1521mm	97AL	
1	GEVEL LINKS L=1475mm 	16L		2	 NOK- BALK L = 1521mm	97AR	
1	GEVEL RECHTS L=1475mm 	16R		2	 NOKBALKVERBINDING L: 450mm (17.7")	ZARSP	
2	 NOKBEUGEL	15A		1	<b>BEVESTIGINGEN &amp; ACCESSOIRESPAKKET (ZIE PAG. 7)</b>		

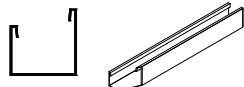
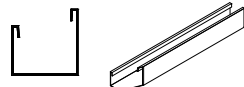
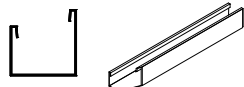
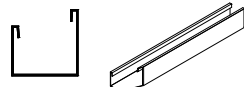
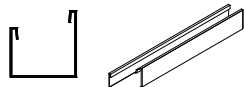
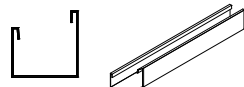
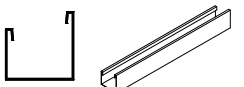
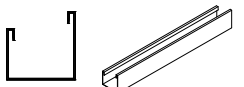
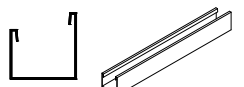
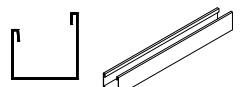
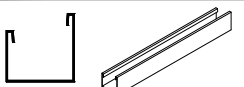
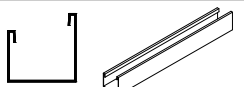

## BENODIGDE ONDERDELEN (VERVOLG) - VINK ALLE ONDERDELEN AF

HOOFDVERPAKKING (PAK 1 van 3, VERVOLG)							
AANT.	OMSCHRIJVING	ARTIK- ELNR.	VINKJE	AANT.	OMSCHRIJVING	ARTIK- ELNR.	VINKJE
<b>3</b>	 U-PROFIEL L = 1496.5mm	55BL		<b>3</b>	 U-PROFIEL L = 1496.5mm	55BR	
<b>1</b>	 U-PROFIEL L = 1496.5mm	56AL		<b>1</b>	 U-PROFIEL L = 1496.5mm	56AR	
<b>1</b>	 U-PROFIEL L = 1496.5mm	56BL		<b>1</b>	 U-PROFIEL L = 1496.5mm	56BR	
<b>4</b>	 U-PROFIEL L = 1496.5mm	60AL		<b>4</b>	 U-PROFIEL L = 1496.5mm	60AR	
<b>1</b>	 U-PROFIEL L = 1496.5mm	77CL		<b>1</b>	 U-PROFIEL L = 1496.5mm	77CR	
<b>5</b>	 U-PROFIEL L = 1496.5mm	81AL		<b>5</b>	 U-PROFIEL L = 1496.5mm	81AR	
<b>3</b>	 U-PROFIEL L = 1496.5mm	81BL		<b>3</b>	 U-PROFIEL L = 1496.5mm	81BR	

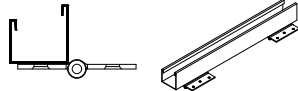
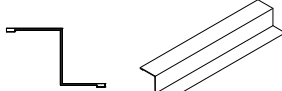
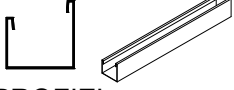
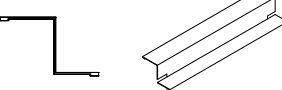
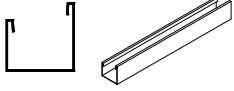
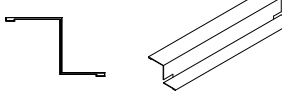
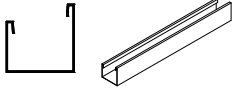
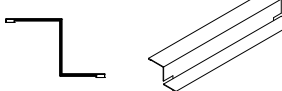
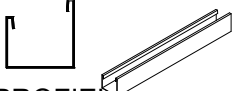
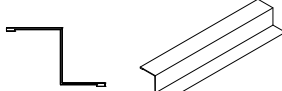
## BENODIGDE ONDERDELEN (VERVOLG) - VINK ALLE ONDERDELEN AF

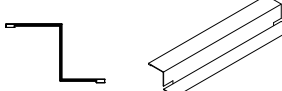
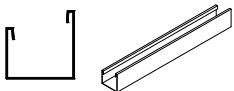
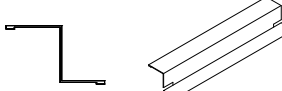
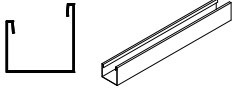
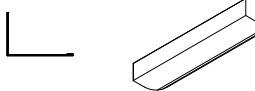
HOOFDVERPAKKING (PAK 1 van 3, VERVOLG)							
AANT.	OMSCHRIJVING	ARTIK- ELNR.	VINKJE	AANT.	OMSCHRIJVING	ARTIK- ELNR.	VINKJE
3	 U-PROFIEL MET SCHARNIEREN L = 1725mm	58A		3	 OMLIJSTING L= 1785mm	89A	
2	 U-PROFIEL L = 1725mm	58B		1	 OMLIJSTING L= 1785mm	89B	
2	 U-PROFIEL L = 773mm	58C		1	 OMLIJSTING L= 1725mm	89C	
4	 U-PROFIEL L = 1155mm	63A		1	 RANDAFWERKING L= 788mm	90B	
1	 U-PROFIEL L = 788mm	79B		2	 OMLIJSTING L= 1120mm	91A	
1	 U-PROFIEL L = 1518mm	84L		1	 OMLIJSTING L= 1537mm	93L	
1	 U-PROFIEL L = 1518mm	84R		1	 OMLIJSTING L= 797mm	93R	
2	 U-PROFIEL L = 329mm	81M		4	 RANDAFWERKING LIP TRIM L= 1546mm	87A	



## BENODIGDE ONDERDELEN (VERVOLG) - VINK ALLE ONDERDELEN AF

INHOUD VAN BEVESTIGINGEN- EN ACCESSOIREPAKKET							
AANT.	OMSCHRIJVING	ARTIK- ELNR.	VINKJE	AANT.	OMSCHRIJVING	ARTIK- ELNR.	VINKJE
4	 SCHUIFSLOT	22A		400	 ZELFTAPPENDE SCHROEVEN		
3	 DEUR-IJZERL: 165mm	12A		18	 3/16 VERZONKEN SCHROEVEN EN MOEREN		
2	 GEVELKAP L: 170mm	14A		8	 3/16 RONDE KOPBOUTEN EN MOEREN		
1	 NOKKAP- VERBINDING	98A		18	 KLINKNAGELS 3 mm		
3	 NOK-PLATEN	RBP		3	SCHUIFSLOT- OVERVAL 		
4	 OMLIJSTING L= 75mm	93B		16	 ZESKANTIGE ZELFBORENDE PLAATSCHROEVEN (VOORBOREN NIET NODIG)		
18	 RAILVERBINDING L= 200mm (7.9")	CSJ		1	 SCHROEFBOOR VOOR ZESKANTIGE ZELFBORENDE PLAATSCHROEVEN		
1	MONTAGE-HANDLEIDING			1	 SCHROEFBOOR VAN 3mm (0,12")		

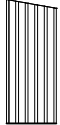
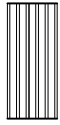
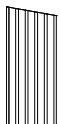
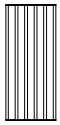
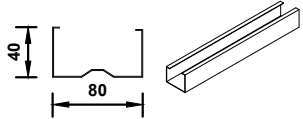
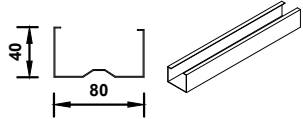
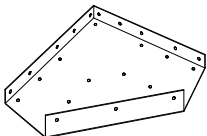
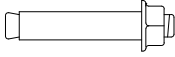
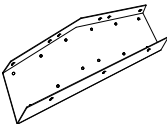
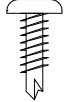
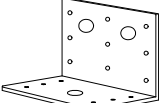
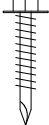
## BENODIGDE ONDERDELEN (VERVOLG) - VINK ALLE ONDERDELEN AF

HOOFDVERPAKKING (PAK 2 van 3)							
AANT.	OMSCHRIJVING	ARTIK- ELNR.	VINKJE	AANT.	OMSCHRIJVING	ARTIK- ELNR.	VINKJE
2	 STAALPLAAT 1915mm X 773mm	BWR		10	 STAALPLAAT 1785mm X 773mm	31A	
2	 STAALPLAAT 2045mm X 773mm	BWR		1	PORTAALDOOS (ZIE VERDER)	PF	
3	 STAALPLAAT 1785mm X 773mm	30A					
INHOUD PORTAALDOOS (80 x 40 mm U-PROFIELEN)							
AANT.	OMSCHRIJVING	ARTIK- ELNR.	VINKJE	AANT.	OMSCHRIJVING	ARTIK- ELNR.	VINKJE
2	 U-PROFIEL L = 1482mm	C1482		2	 U-PROFIEL L = 1704mm	C1704	
ACCESSOIRES PORTAALOMLIJSTING							
2	 KNIEPLAAT			4	 10mm HULSANKERS		
2	 TOPPLAAT			120	 16mm TEKSSCHROEVEN		
2	 MULTI PURPOSE BRACKET			26	 45mm TEKSSCHROEVEN		

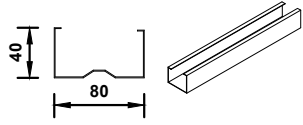
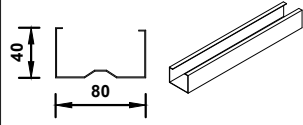
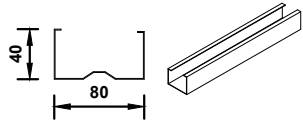
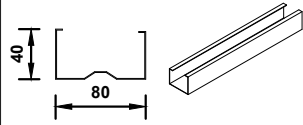
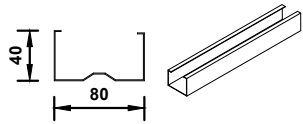
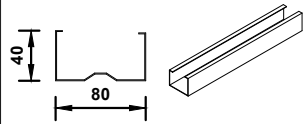
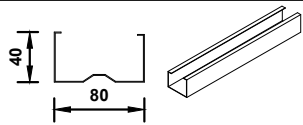
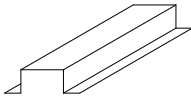
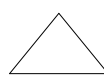
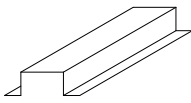
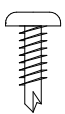
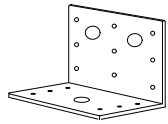
## BENODIGDE ONDERDELEN (VERVOLG) - VINK ALLE ONDERDELEN AF

DOOS OMLIJSTING VOORKANT (DOOS 3 VAN 3)							
AANT.	OMSCHRIJVING	ARTIK- ELNR.	VINKJE	AANT.	OMSCHRIJVING	ARTIK- ELNR.	VINKJE
<b>2</b>	 U-PROFIEL L = 2300mm	<b>C2300</b>		<b>8</b>	 U-PROFIEL L = 285mm	<b>K0285</b>	
<b>2</b>	 U-PROFIEL L = 1820mm	<b>N1820</b>		<b>2</b>	 U-PROFIEL L = 240mm	<b>C0240</b>	
<b>2</b>	 U-PROFIEL L = 1785mm	<b>C1785</b>		<b>2</b>	 U-PROFIEL L = 100mm	<b>C0100</b>	
<b>2</b>	 U-PROFIEL L = 1484mm	<b>M1484</b>					
<b>1</b>	 HOED = 2290mm	<b>99A</b>		<b>1</b>	 DRIEHOEKIG PLAATJE		
<b>4</b>	 HOED = 1350mm	<b>99B</b>		<b>150</b>	 ZELFBORENDE 16mm TEKSSCHROEVEN		
<b>10</b>	 UNIVERSELE BEUGEL			<b>6</b>	 10mm HULSANKERS		

## INSTRUCTIES VOOR DE MONTAGE VAN VERBINDINGSRAILS

OPMERKING: ZORG ERVOOR DAT DE TEKST ZICH OP ALLE ONDERDELEN AAN DEZELFDE ZIJDE BEVINDT.

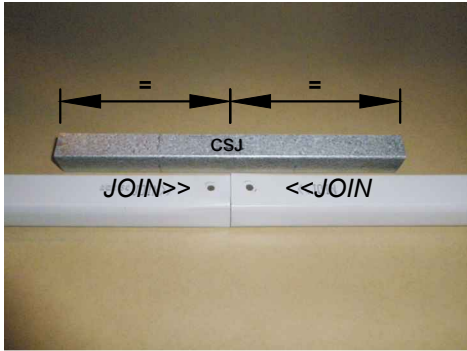

### STAP 1.

Plaats de verbindingsrails en het verbindingsstuk CSJ zo dat het midden van de CSJ zich precies boven de beide uiteinden van de te verbinden rails bevindt.



### STAP 2.

Verbind de eerste rail met de CSJ door het midden van de CSJ in een hoek op het uiteinde van de rail te plaatsen. Hier staat JOIN>>. Druk een zijde van de CSJ naar beneden tot deze vast klikt.

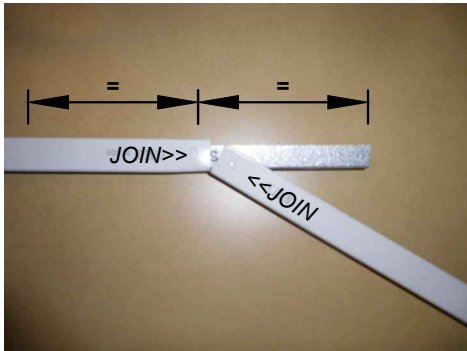
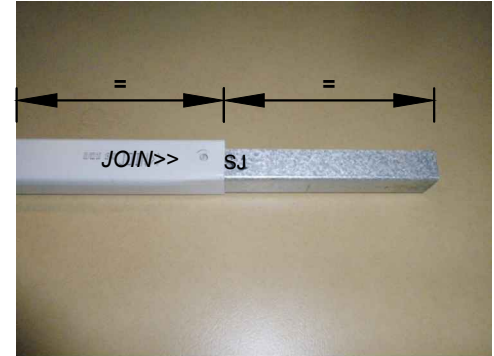

### STAP 3.

Verbind de tweede rail met de CSJ door het midden van de CSJ in een hoek op het uiteinde van de andere rail te plaatsen. Hier staat <<JOIN. Druk de CSJ in de rail tot deze vast klikt.

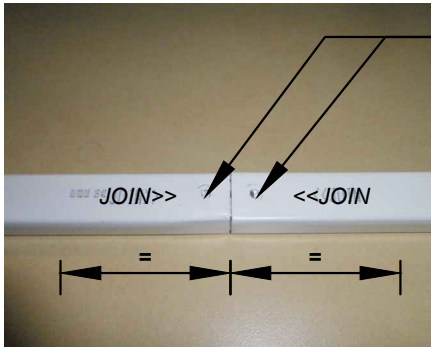

BOOR GAATJES VAN 4 mm (0,16") x 3 mm (0,12") (TWEË AAN ELKE ZIJDE) OM DE SECTIES VAST TE ZETTEN. (DEZE SCHROEVEN MOETEN LATER IN HET MONTAGEPROCES MOGELIJK TIJDELIJK VERWIJDERD EN WEER VERVANGEN WORDEN.)

### RAILVERBINDING GEREED

De railverbinding zou er nu zo uit moeten zien als in de afbeelding hierboven. De CSJ dient zich precies in het midden van de railverbinding te bevinden.

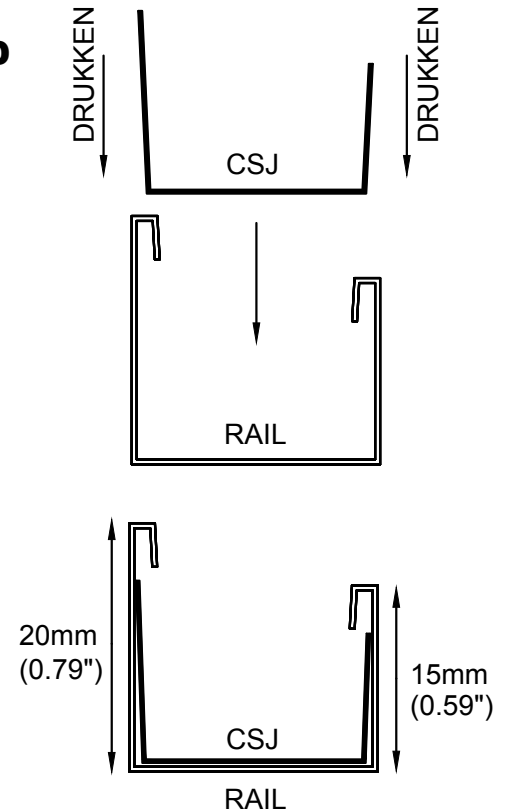
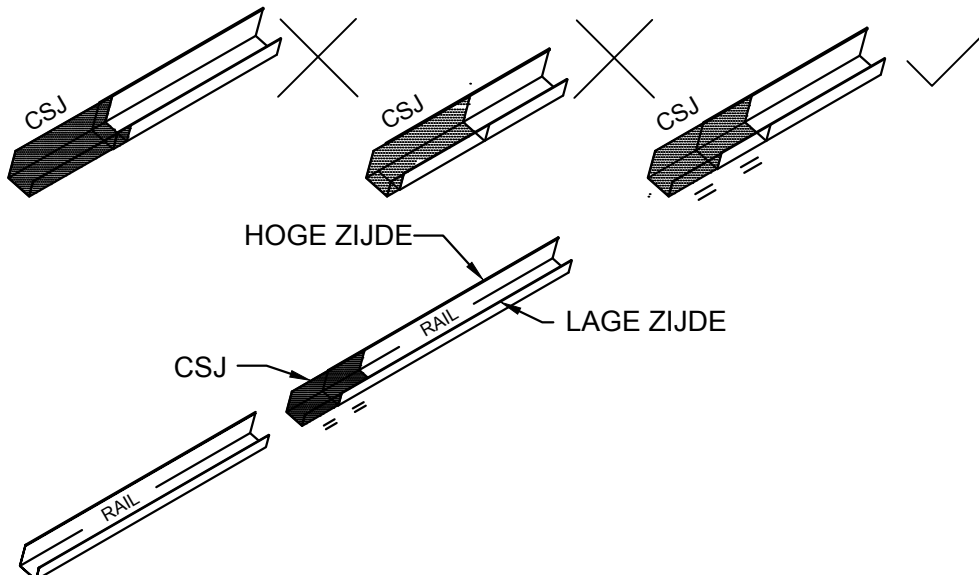



## STAP 1. VOORMONTAGE VAN RAILVERBINDINGEN

OPMERKING: VERBIND 36 RAILSECTIES MET 18 RAILVERBINDINGSSTUKKEN (ONDERDEEL CSJ).

OPMERKING: SOMMIGE RAILS  
ZIJN VOORZIEN VAN GATEN.  
INDIEN DE CSJ-VERBINDINGSRAIL  
DE GATEN VAN DE TE VERBINDEN  
RAILS BEDEKT, DIENEN NIEUWE  
GATEN OP DE DESBETREFFENDE  
RAILS TE WORDEN GEBOORD.

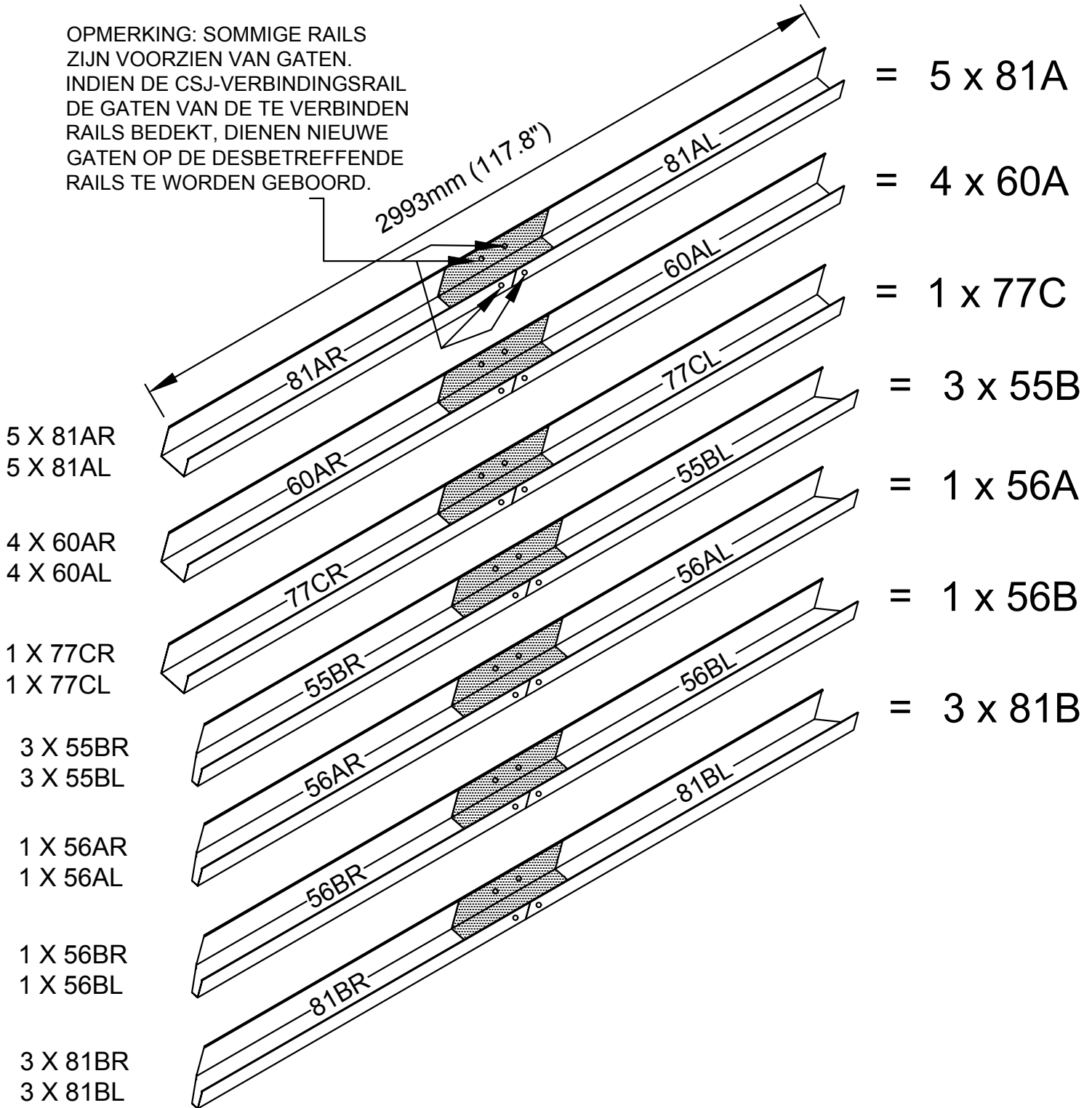

## INSTRUCTIES VOOR DE MONTAGE VAN DE NOKBALKVERBINDING

FASE 1: SCHUIF DE NOKBALKEN NAAR ELKAAR TOE EN ZORG ERVOOR DAT DE NOKKAPPEN ELKAAR 50 mm OVERLAPPEN.

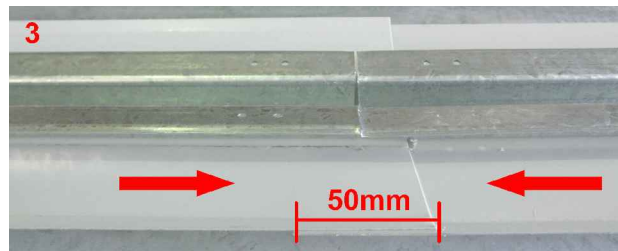
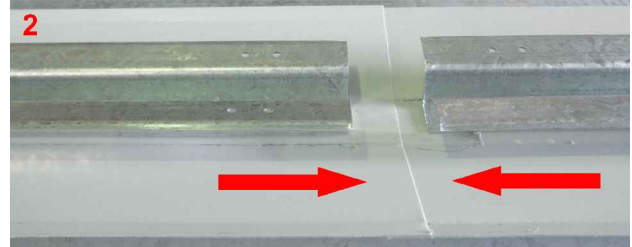
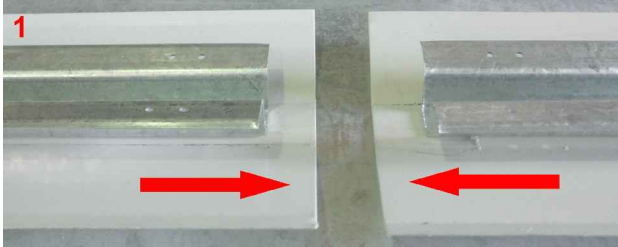

FASE 2: PLAATS DE NOKKAPVERBINDINGSRAIL IN DE VERBONDEN NOKKAPSECTIES. ZORG ERVOOR DAT DE VERBINDINGSRAIL DE NOKKAP BEIDE ZIJDEN MET 225 mm BESLAAT.

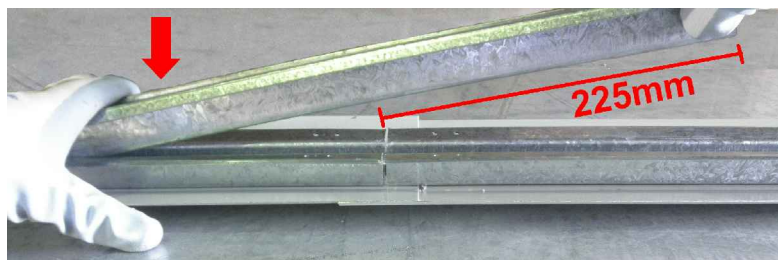

FASE 3: DRAAI DE NOKKAP OM EN MEET 250 mm VANAF HET UITEINDE VAN ELKE NOKKAP. PLAATS OP 50 MM VAN ELKAAR VANAF HET UITEINDE 4 ZELFBORENDE PLAATSCHROEVEN. DOE HETZELFDE MET DE TEGENOVERLIGGENDE HELFT VAN DE NOKBALK.

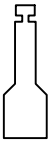

## STAP 2. VOORMONTAGE VAN DE NOKBALKVERBINDING

AANT. = 1  SCHROEFBOOR VOOR ZELBORENDE PLAATSCHROEVEN

AANT. = 8  ZELBORENDE PLAATSCHROEVEN

AANT. = 2  NOKBALKEN VAN 1521 mm (59,9")  
ONDERDELEN 97AL & 97AR

AANT. = 1  ONDERDEEL ZARSP – 450 mm (17,7") LANG

DRUKKEN

DRUKKEN

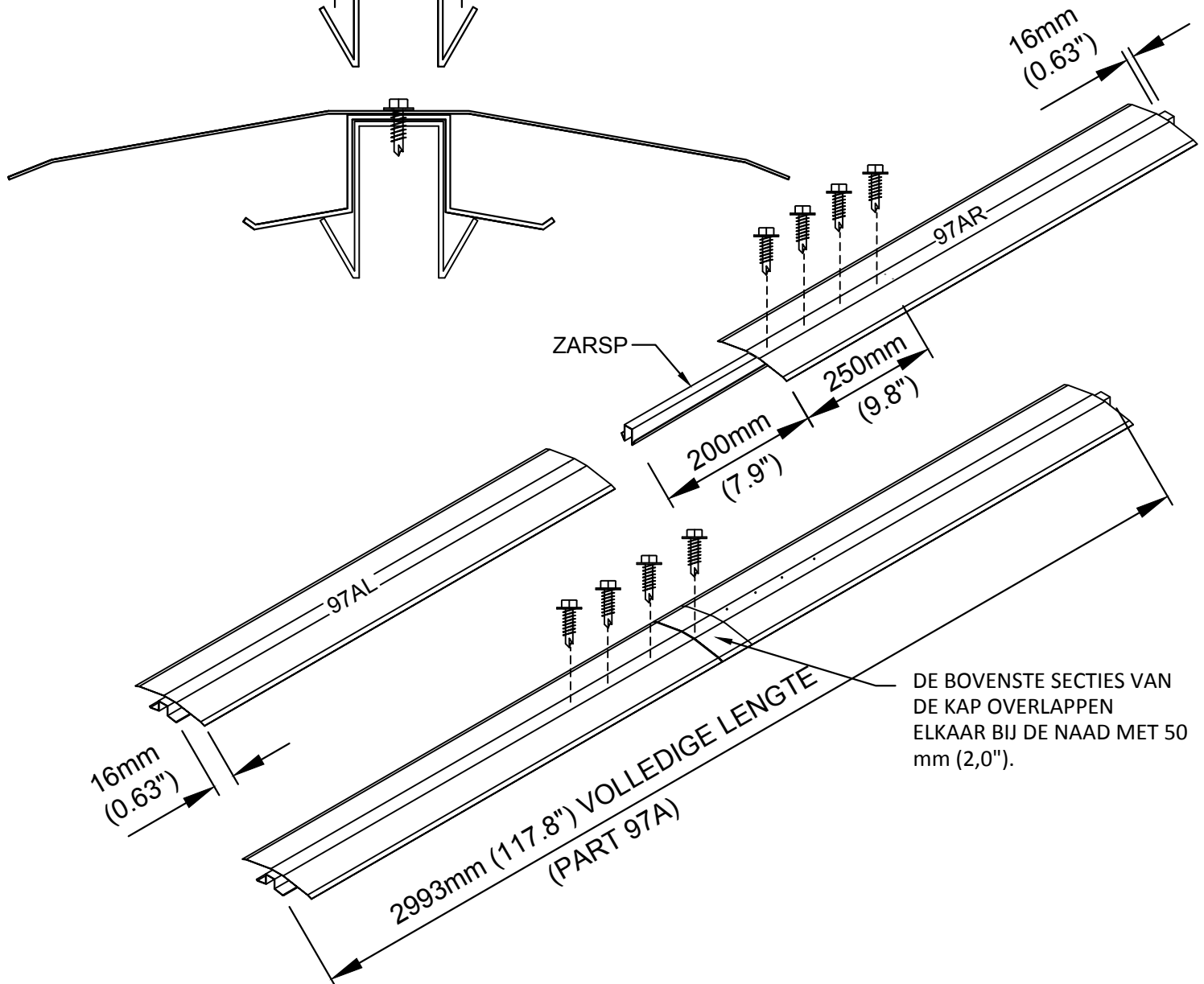

**OVERZICHT VAN DE DAKONDERDELEN**

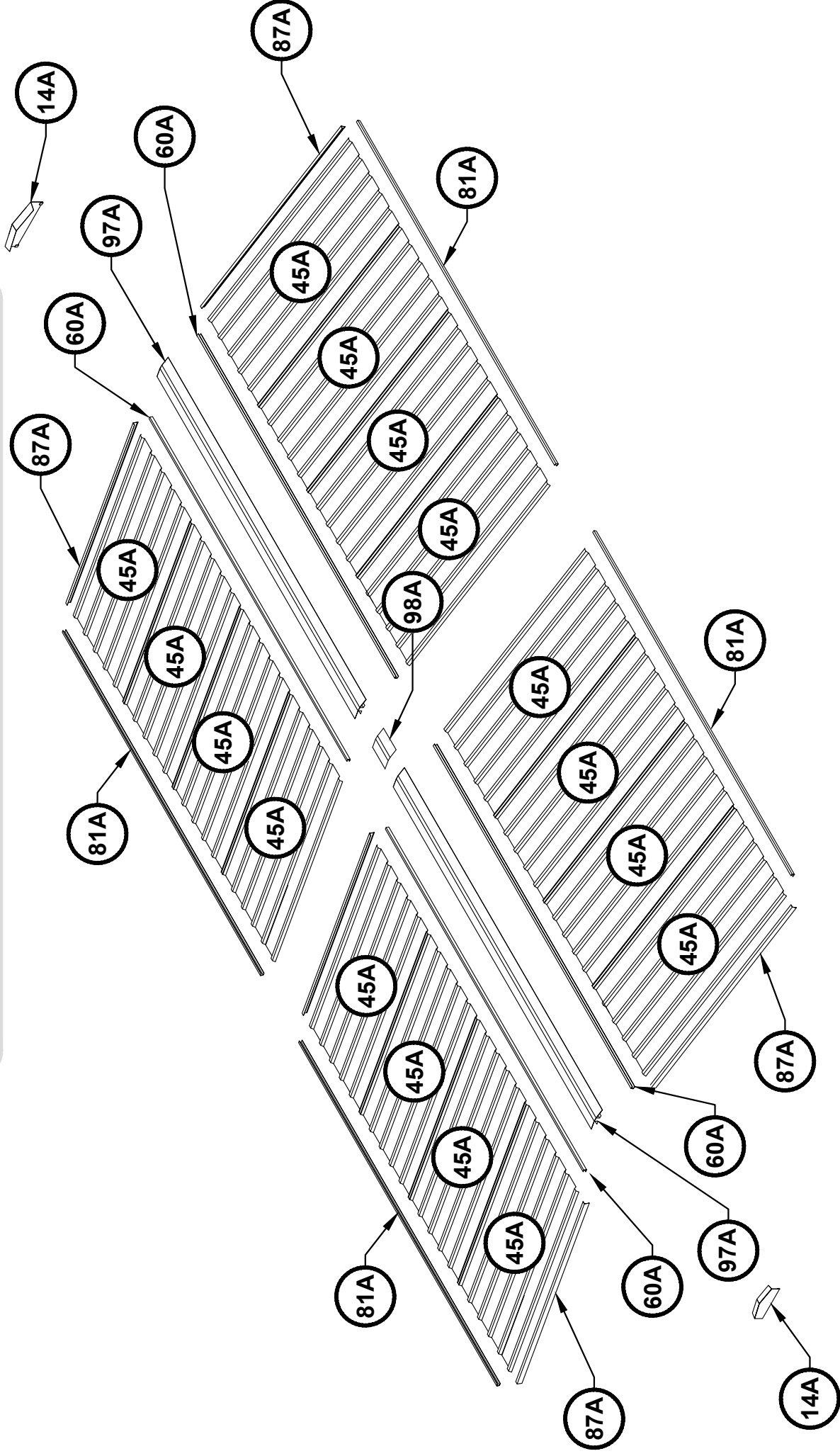



OPMERKING: SOMMIGE ONDERDELEN ZIJN IDENTIEK, BEHALVE DE LOCATIE VAN DE VOORGEBOORDE GATEN. WEES VOORZICHTIG WANNEER U DE ONDERDELEN MONTEERT. ZORG ERVOOR DAT DE ARTIKELNUMMERSOP DE VOORKANT VAN ELK ONDERDEEL OVEREENKOMEN MET DE NUMMERS DIE IN DE MONTAGEHANDLEIDING STAAN VERMELD.

LEG ALLE ONDERDELEN KLAAR, ZOALS STAAT WEERGEGEVEN, ZODAT U WEEET WAAR DE IDENTIFICATIENUMMERS EN DE JUISTE LOCATIES ZICH BEVINDEN.

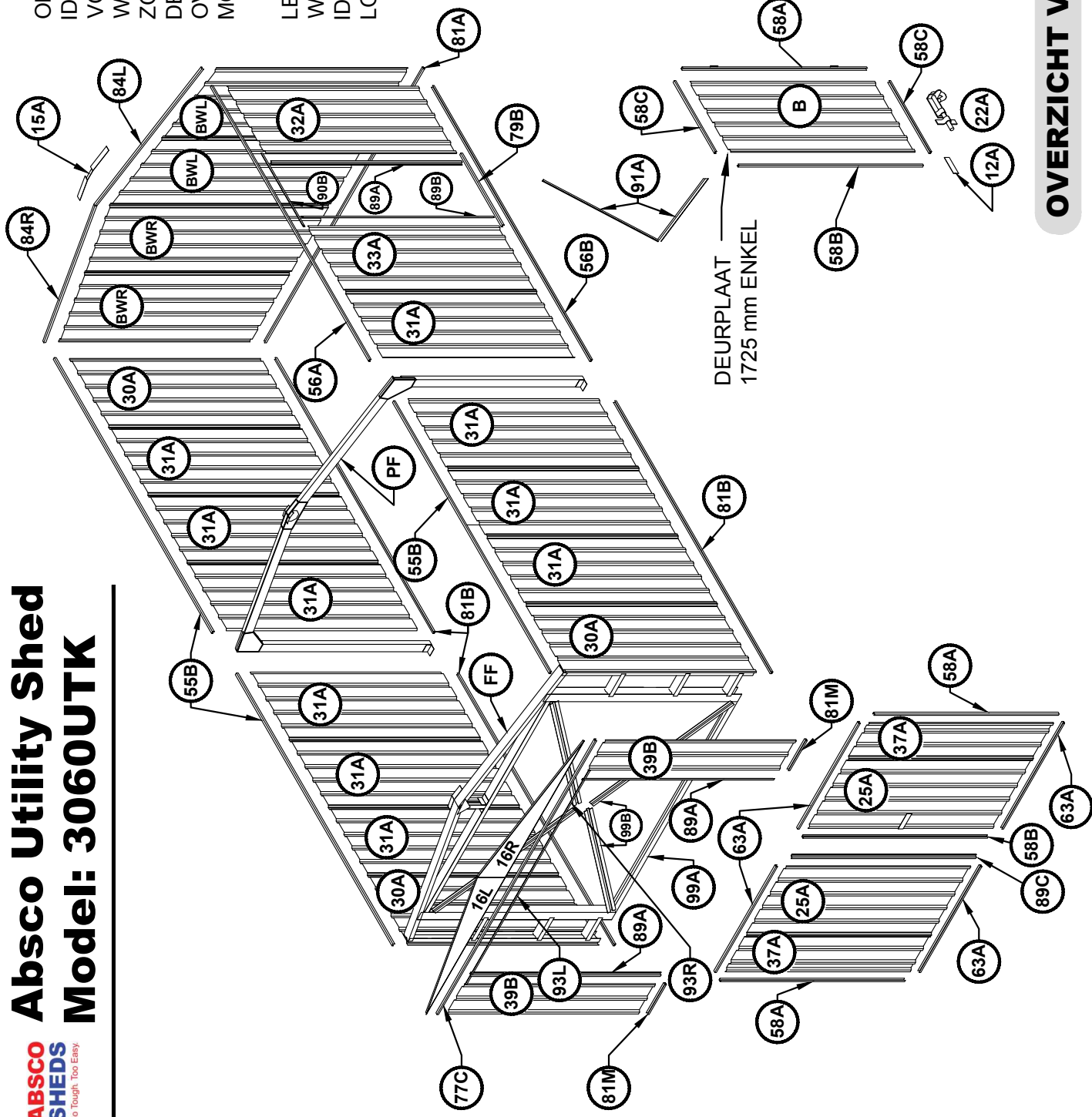

**OVERZICHT VAN DE WANDONDERDELEN**

## INLEIDING ABSCO MONTAGE

Het snap-tite-montagesysteem verbindt alle u-profielen aan de omtrek aan alledak- en wandplaten, zonder dat daar gereedschap of bevestigingsmateriaal voor nodig is.

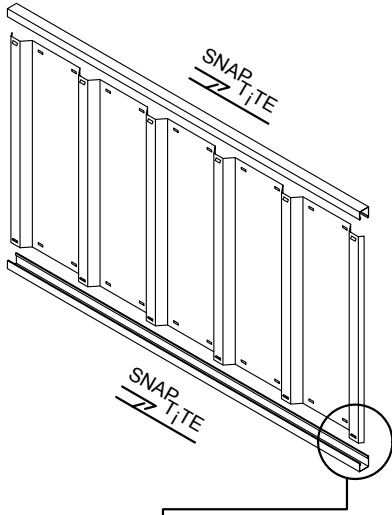

Voor de vormontage van de vier wandpanelen en twee dakpanelen, worden deu-profielen aan de omtrek bevestigd aan de boven- en onderkant van elk paneel met het snap-tite-systeem, zoals staat beschreven op de volgende pagina's, waar u het volgende symbool ziet staan.

SNAP TITE

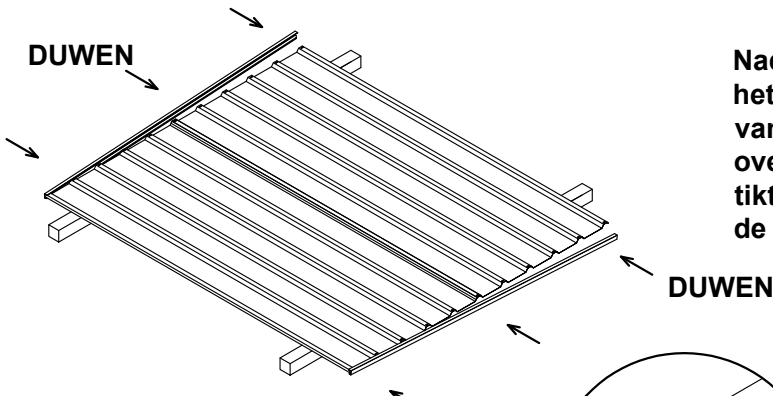
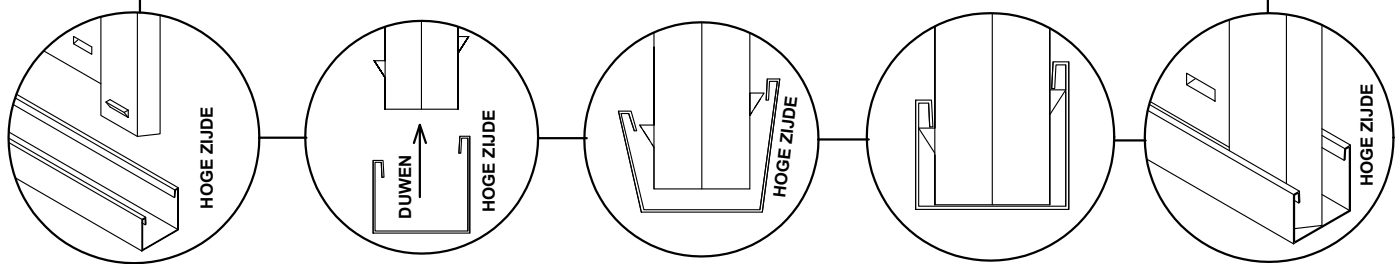
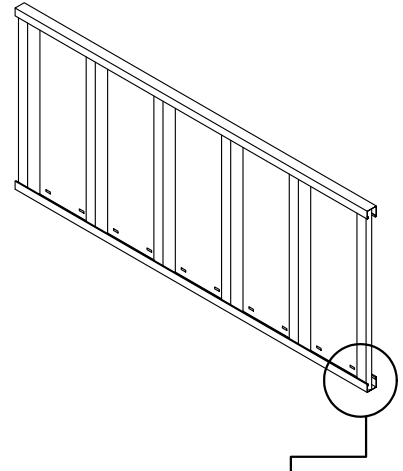

Nadat de platen verbonden zijn, legt u het u-profiel over het ene uiteinde van de platen, terwijl u het voorzichtig over de snap-tite-verankeringen tikt, van de ene kant van de plaat naar de andere.

Leg de platen op planken, schragen of gedeeltelijk over de rand van de funderingsplaat.

## BEVESTIGINGSSYMBOLLEN

 Verbind de elementen op deze plek met slechts één schroef, omdat sommige u-profielen extra gaten hebben die niet nodig zijn voor dit model berging/tuinschuur.

 Verbind de elementen nog niet, omdat de schroef de montage van andere onderdelen kan hinderen.

 **KLINKNAGELS 3 mm**

 **MOER- EN BOUTENSET 4 mm**

 **ZELFBORRENDE TEKSSCHROEF VOOR VERBINDING VAN ONDERDELEN VAN VOOR- EN MIDDENFRAME**



## MONTAGE ACHTERPANEEL

(één nodig)

SNIJD DE OPSTAANDE RAND VAN ELKE PLAAT AF OF VERBUIG DE RAND ZODAT DE U-PROFIELEN NAADLOOS AANSLUITEN ZONDER UIT TE STEKEN

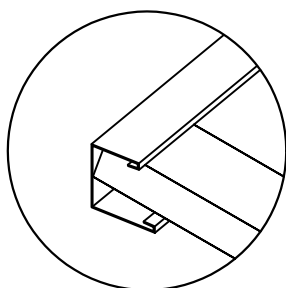
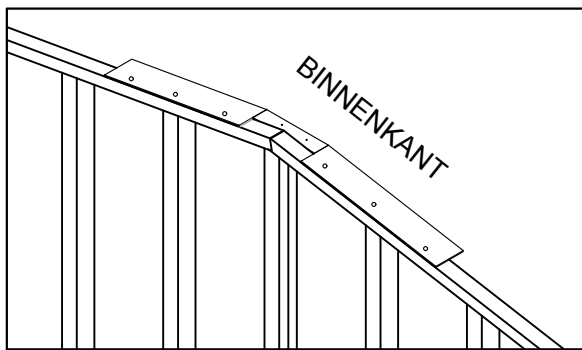
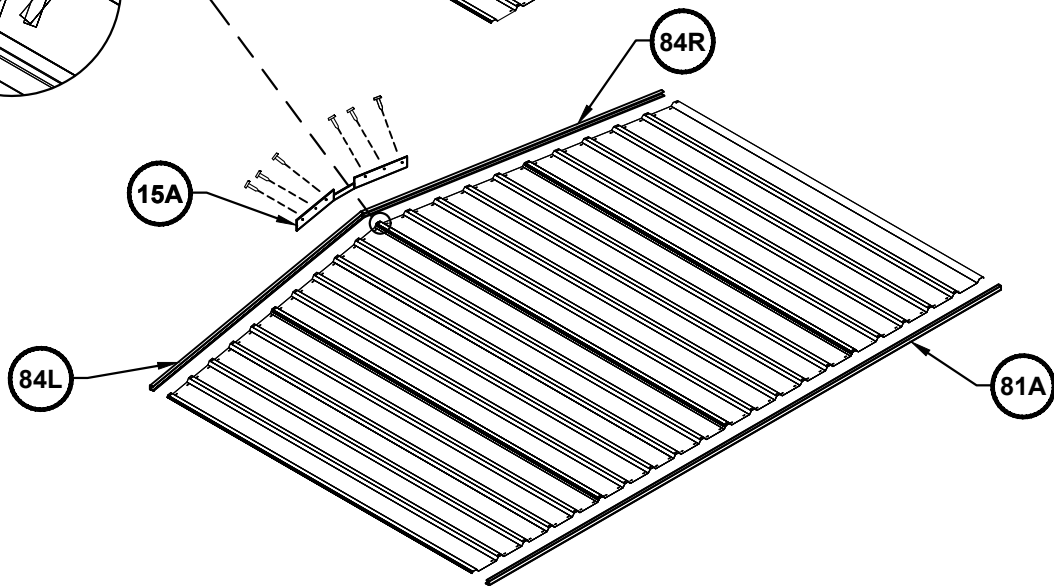
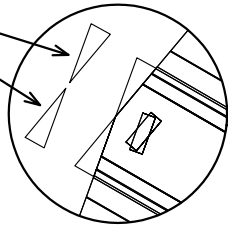
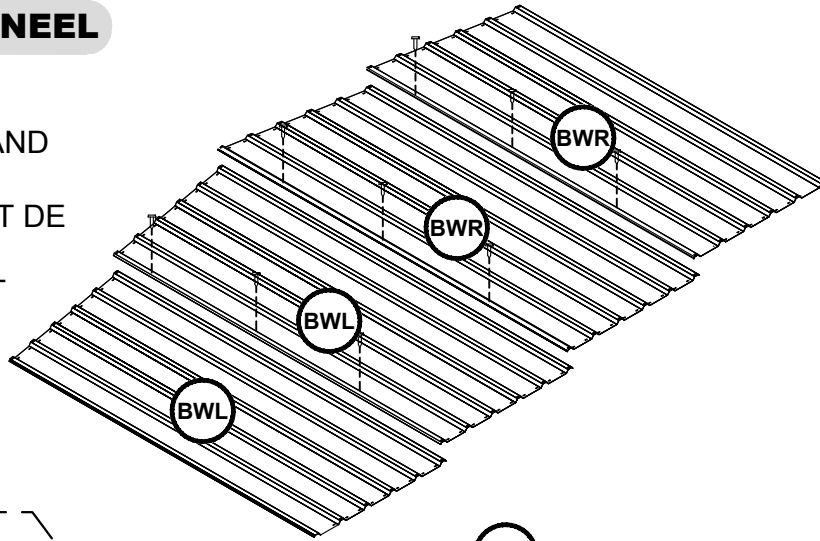

## MONTAGE ZIJPANEEL (drie nodig)

### EEN NODIG

PLAATTYPE 30A  
DIT UITEINDE

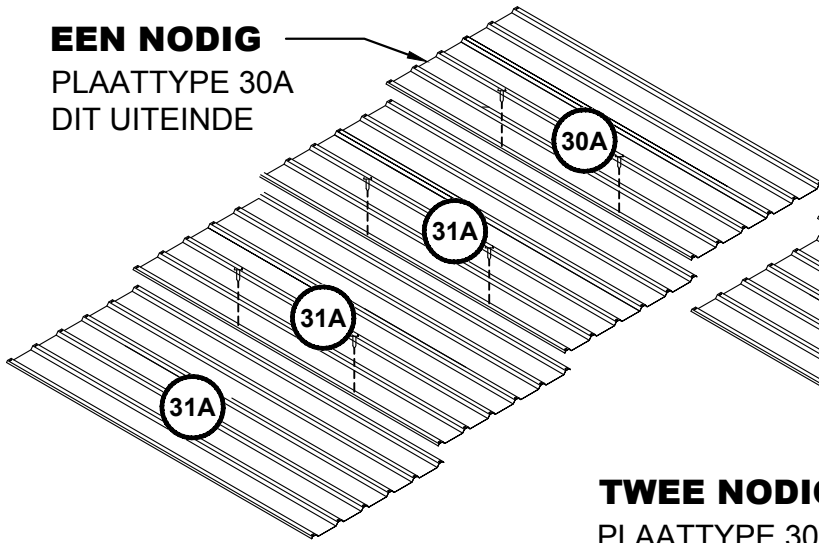

### TWEE NODIG

PLAATTYPE 30A  
DIT UITEINDE

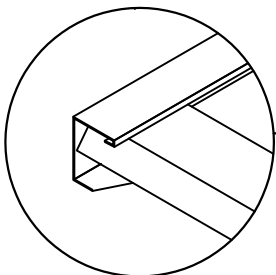
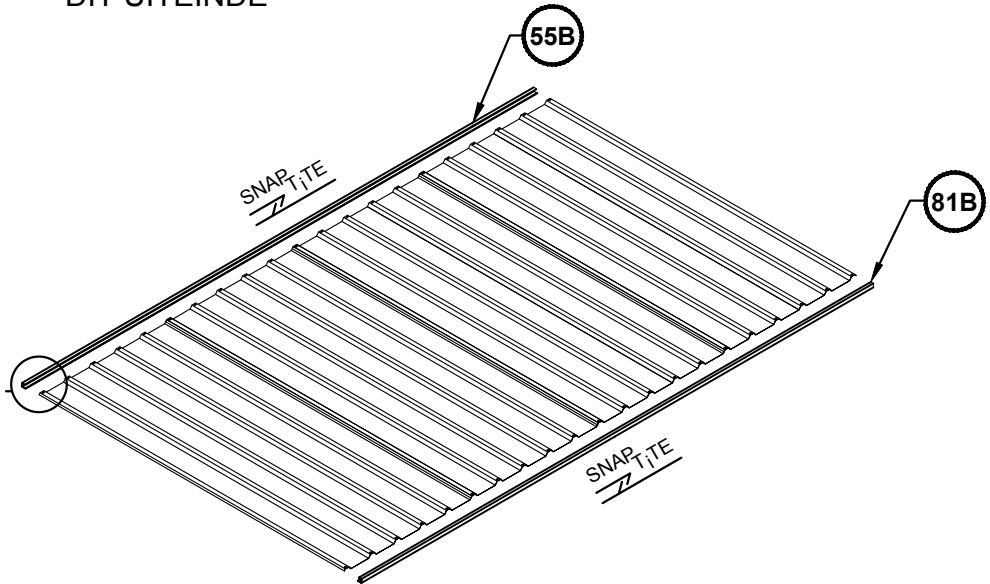
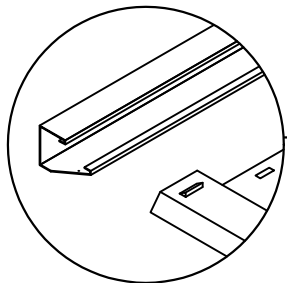
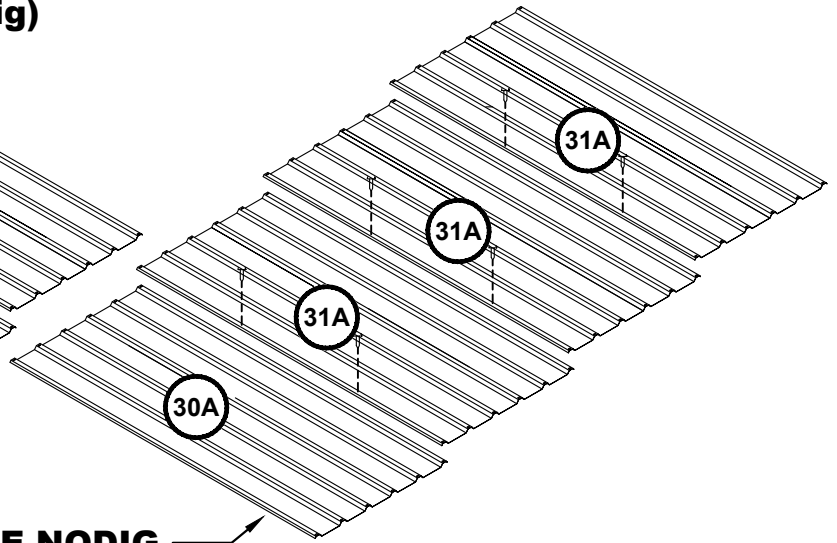

## MONTAGE ZIJPANEEL

### ENKELE DEUR

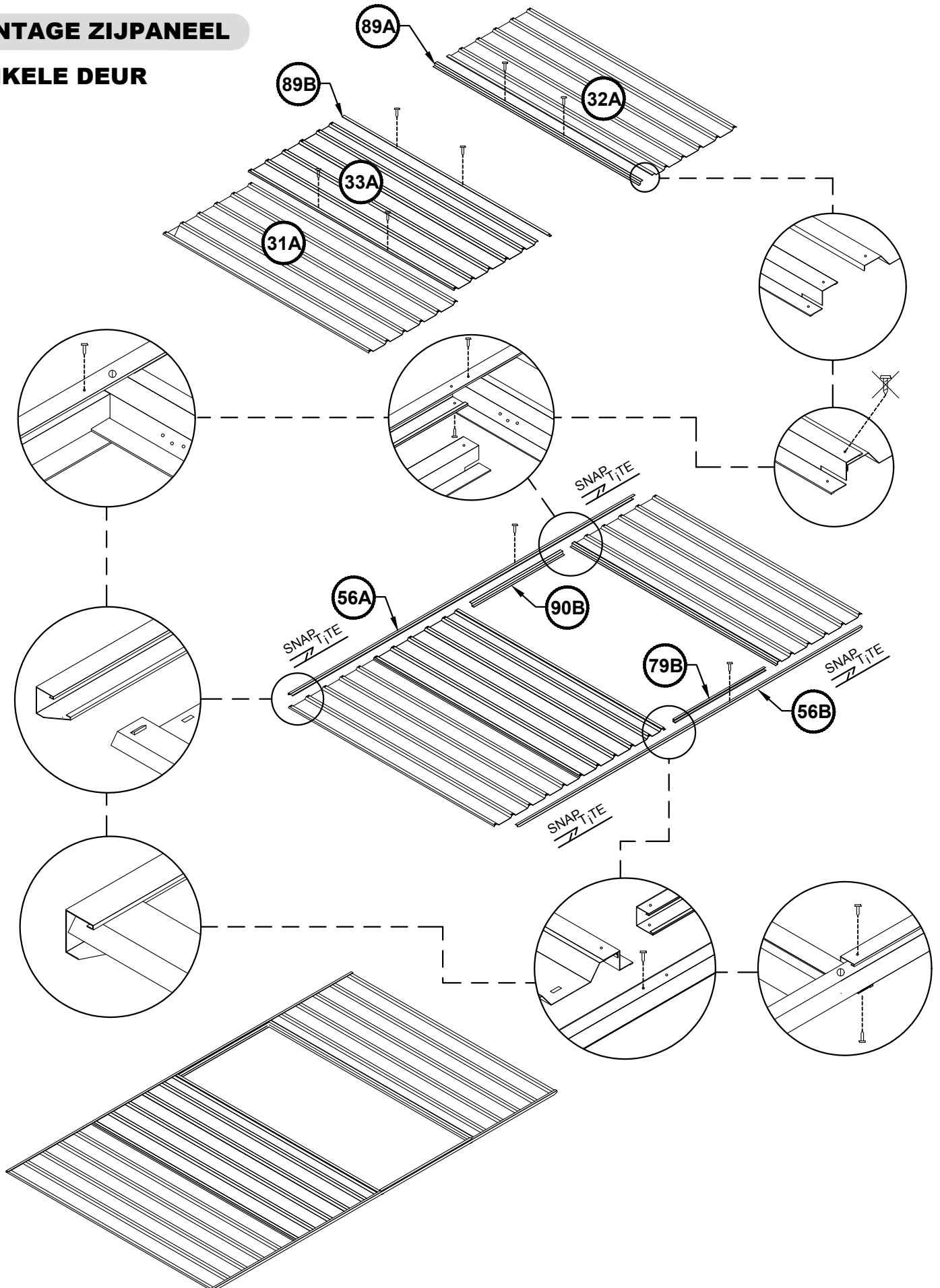

## MONTAGE DAKPANEEL

(vier nodig)

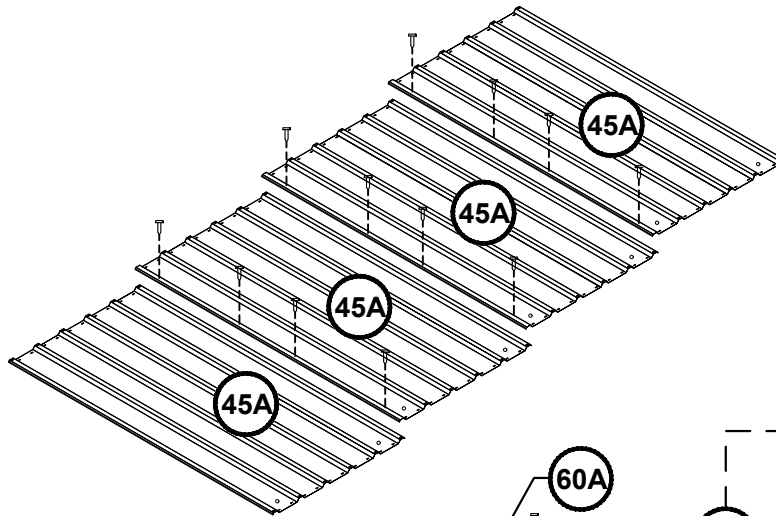

OPMERKING: EEN DAKPANEEL HEEFT ONDERDEEL (87A) ALLEEN AANDIT UITEINDE GEMONTEERD.

OPMERKING: EEN DAKPANEEL HEEFT ONDERDEEL (87A) ALLEEN AANDIT UITEINDE GEMONTEERD.

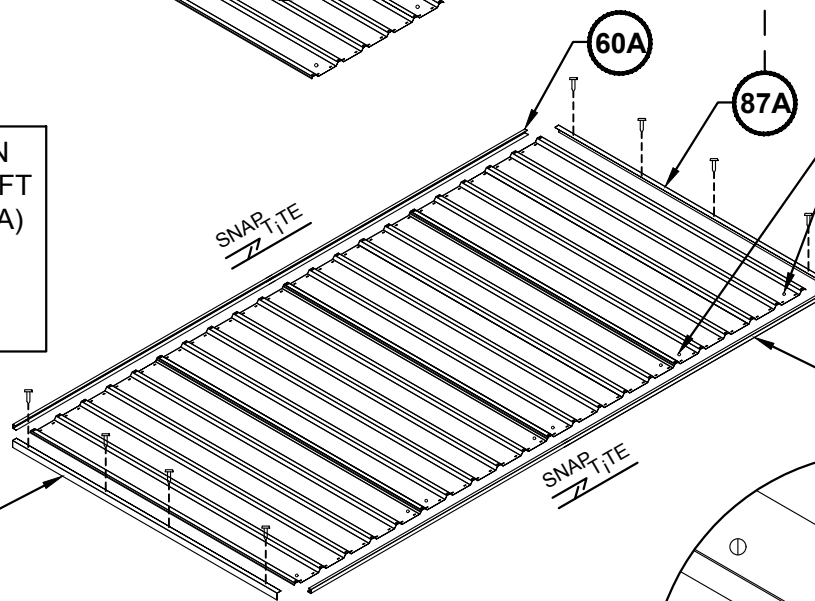

2/VOORGEBOORD-EGATEN AAN DIT UITEINDE VAN ELKE PLAAT MET ONDERDEEL 81A GEMONTEERD

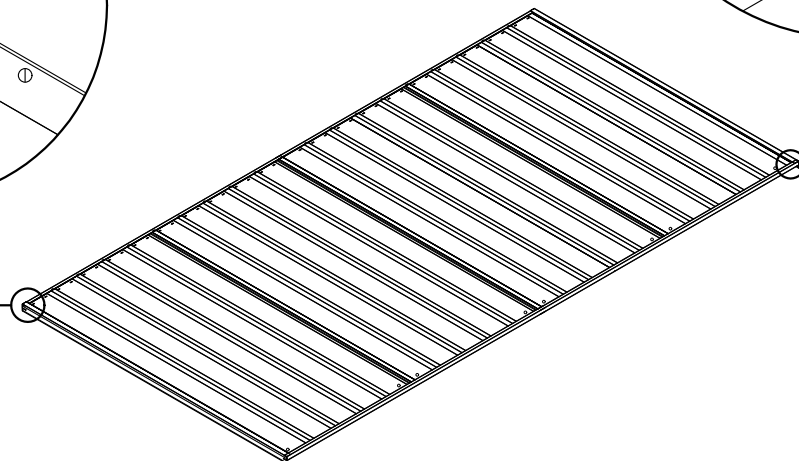
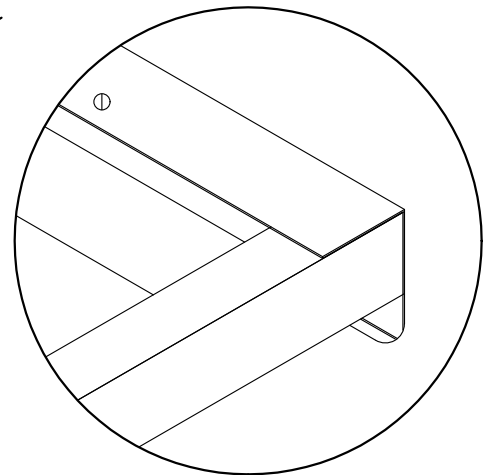
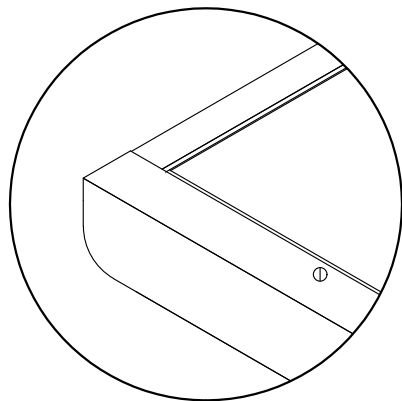

## MONTAGE DEURPANEEL

## ZIJDEUR (EEN NODIG)

ENKELE DEURPLAAT  
van 1725mm  
(VOLLEDIG  
VOORGEBOORD)

## VOORDEUREN (TWEË NODIG)

OPMERKING: DEZE  
PLATEN ZIJN  
NIET VOORGEBOORD

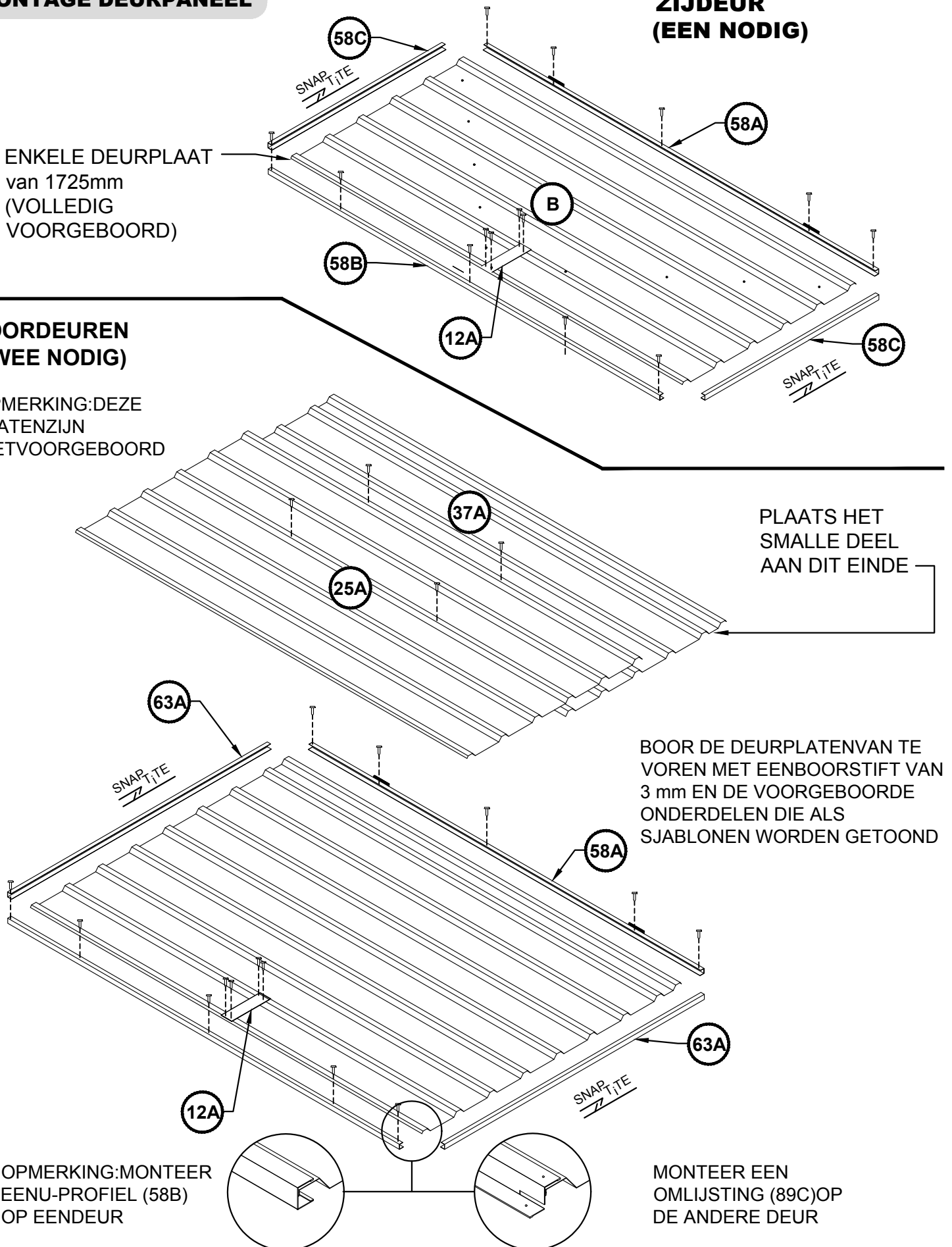

## MONTAGE DEURPANEEL

### ENKELE DEUR

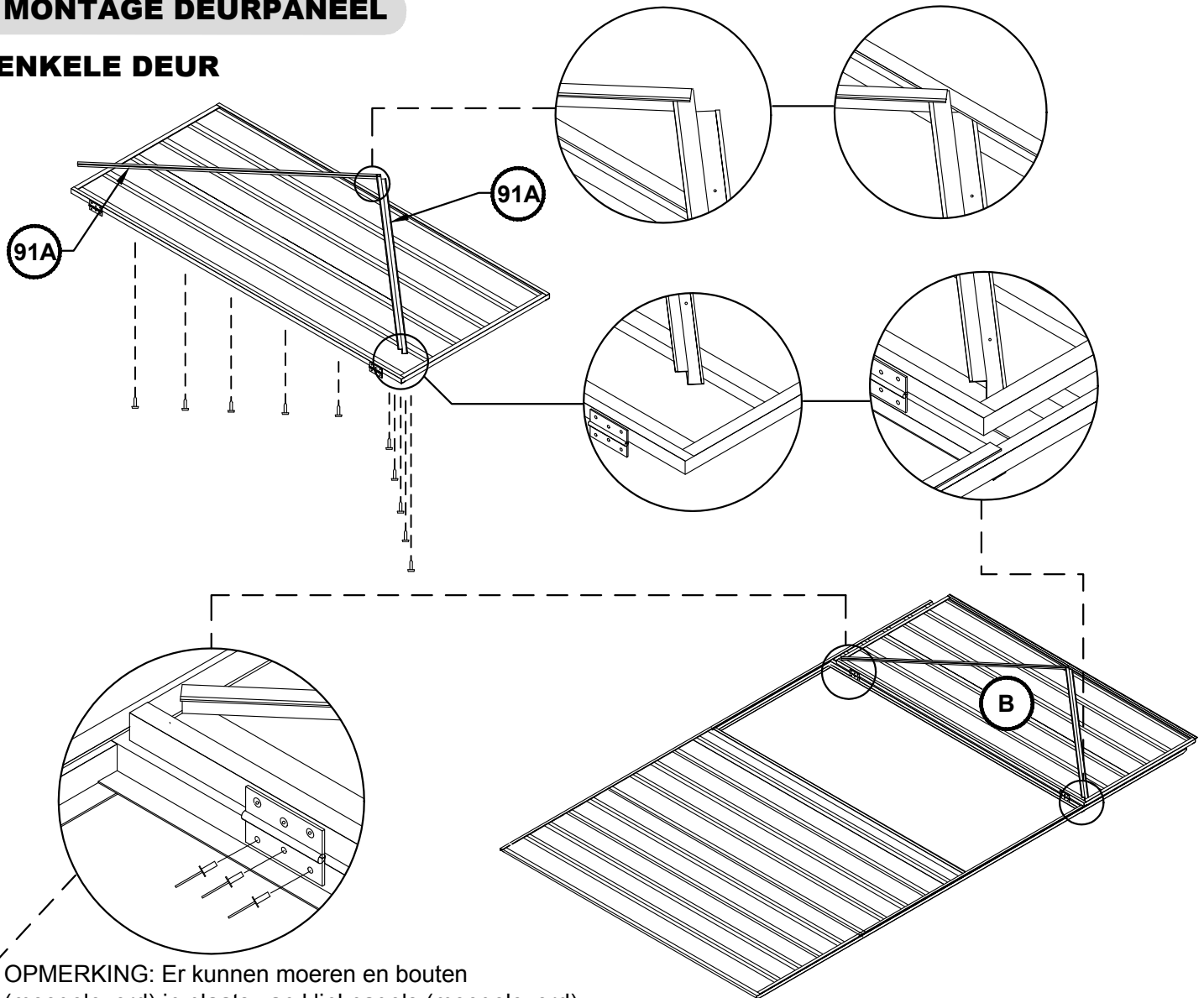

OPMERKING: Er kunnen moeren en bouten (meegeleverd) in plaats van klinknagels (meegeleverd) worden gebruikt, door de scharniergaten in de omlijsting met een boor van 4 mm te vergroten.

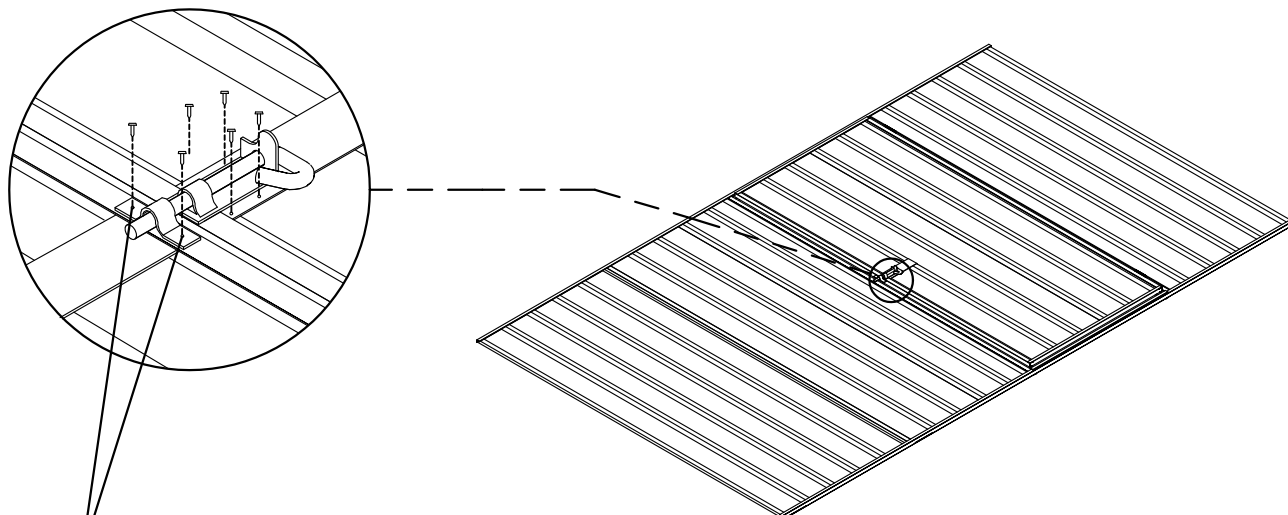

OPMERKING: De twee benodigde gaten om de beugel van het schuifslot aan elke deur te verbinden zijn niet voorgeboord, zodat ze goed kunnen worden uitgelijnd. Plaats elke beugel in het midden over de as van het schuifslot en boor gaten van 3 mm en zet het geheel met schroeven vast.



## NOKBALKEN VERBINDEN



VERWIJDER MET EEN METAALZAAG  
VAN ELKE NOKBALK ÉÉN  
UITSTEKEND GEDEELTE

ZO KUNNEN DE TWEE DELEN VLAKE  
NAAST ELKAAR LIGGEN.

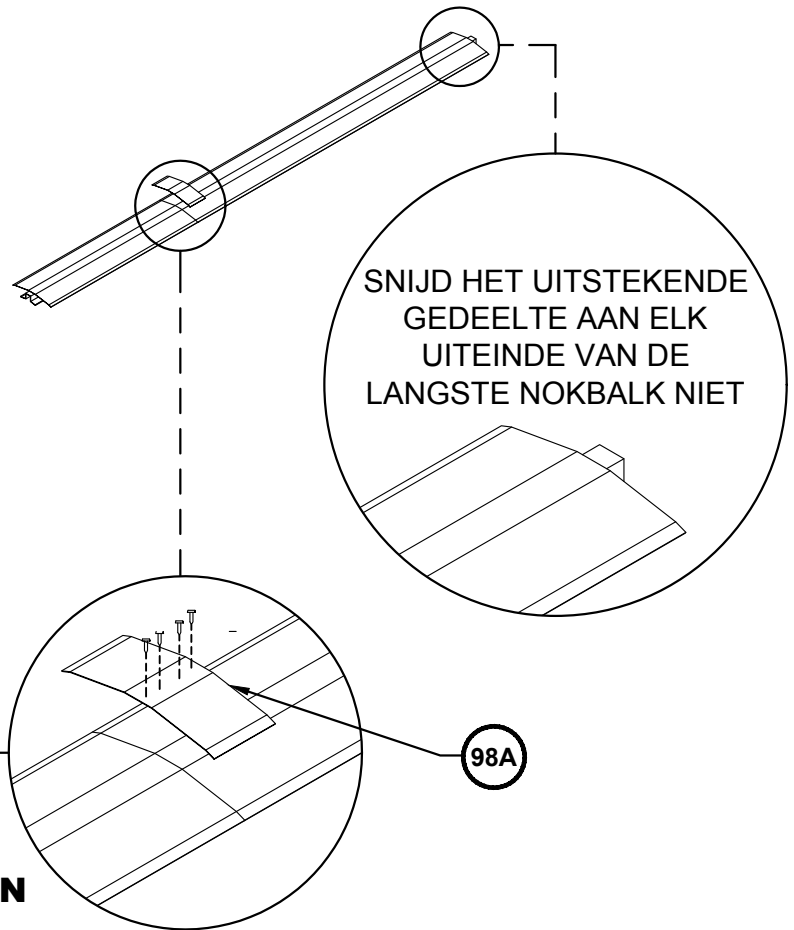

## WAND- EN DAKPANELEN VERBINDEN

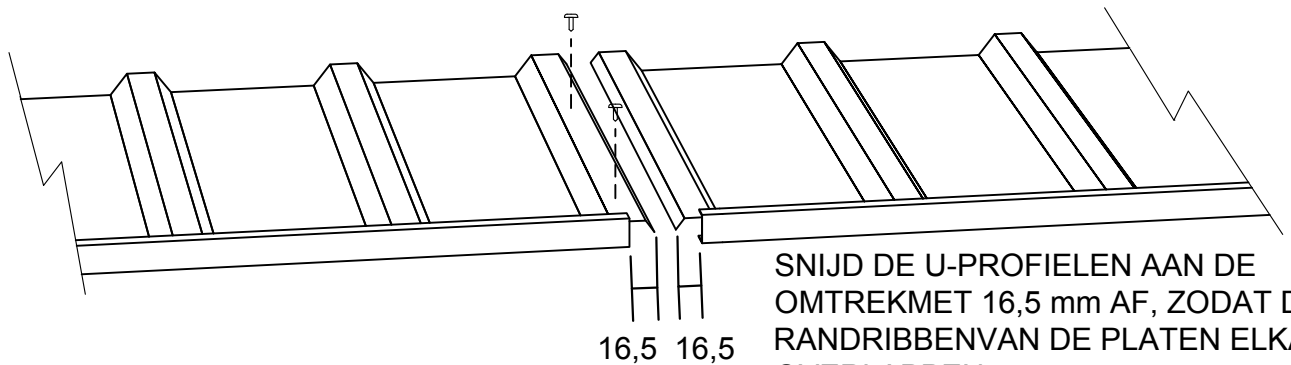

## MONTAGE VOOR- EN MIDDENFRAME

ER MOETEN TWEE FRAMES WORDEN GEMONTEERD; EEN TER ONDERSTEUNING VAN DE DEUREN AAN DE VOORKANT, EN DE ANDERE TER ONDERSTEUNING VAN DE DAK- EN WANDPANELEN IN HET MIDDE VAN DE BERGING/TUINSCHUUR. HIERONDERSTAAN ENKELE VAN DE GEBRUIKTE ONDERDELEN.

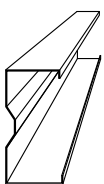

VERZINKT U-PROFIEL  
80 mm X 40 mm

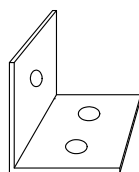

UNIVERSELE BEUGEL  
45 mm X 45 mm X 80 mm

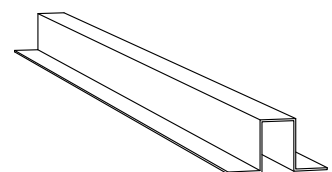

DEURVERSTERKING  
BOVENSTE HOEDGEDEELTE

## DETAILS MIDDELSTE PORTAALFRAME

**ZIE PAGINA 5 VOOR ONDERDELENEN  
ACCESSOIRES VAN HET PORTAALFRAME**



**OPMERKING:**

RAADPLEEG TER VERDUIDELIJKINGDE  
AFBEELDINGEN OP PAGINA'S 29 - 39

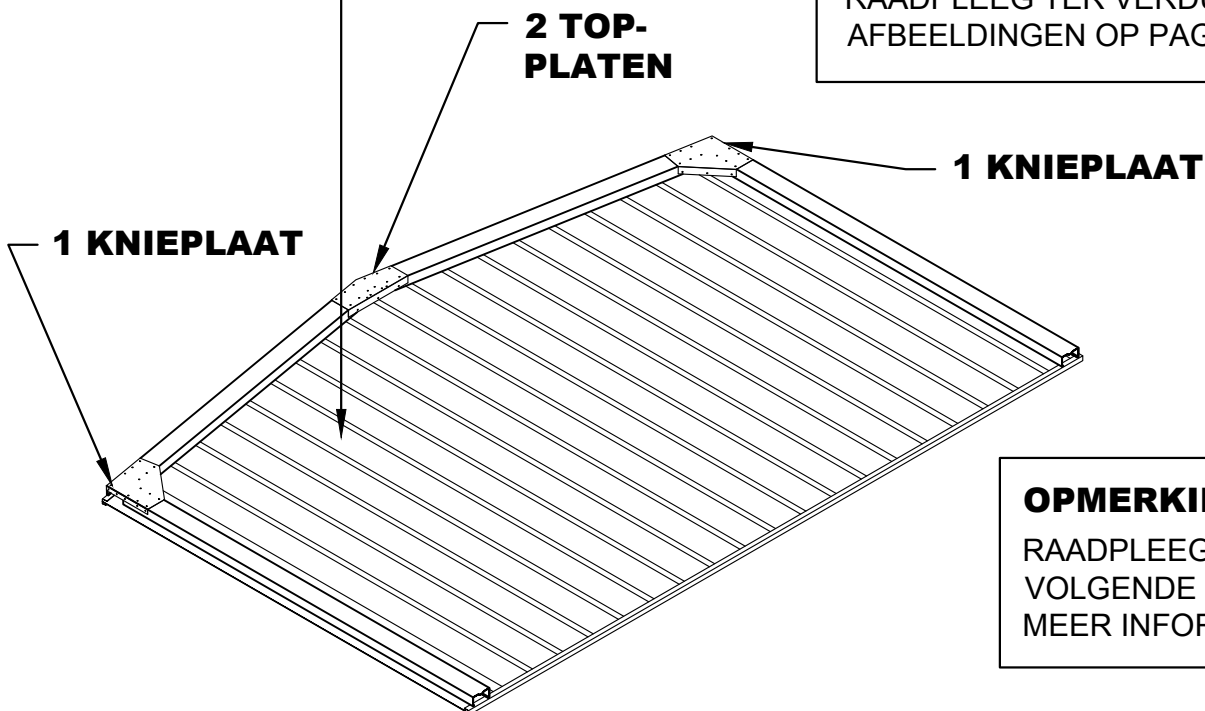

**OPMERKING:**

RAADPLEEG DE  
VOLGENDE PAGINA VOOR  
MEER INFORMATIE.

**OPMERKING:** ALS DE FUNDERINGSPLAAT EEN RANDBESLAG HEEFT, MOET U EVENVEEL VAN DE ONDERKANT VAN DE FRAMEPOTEN AFSNIJDEN ALS DE DIEPTE VAN HET BESLAG.

## MONTAGE MIDDELSTE PORTAALFRAME

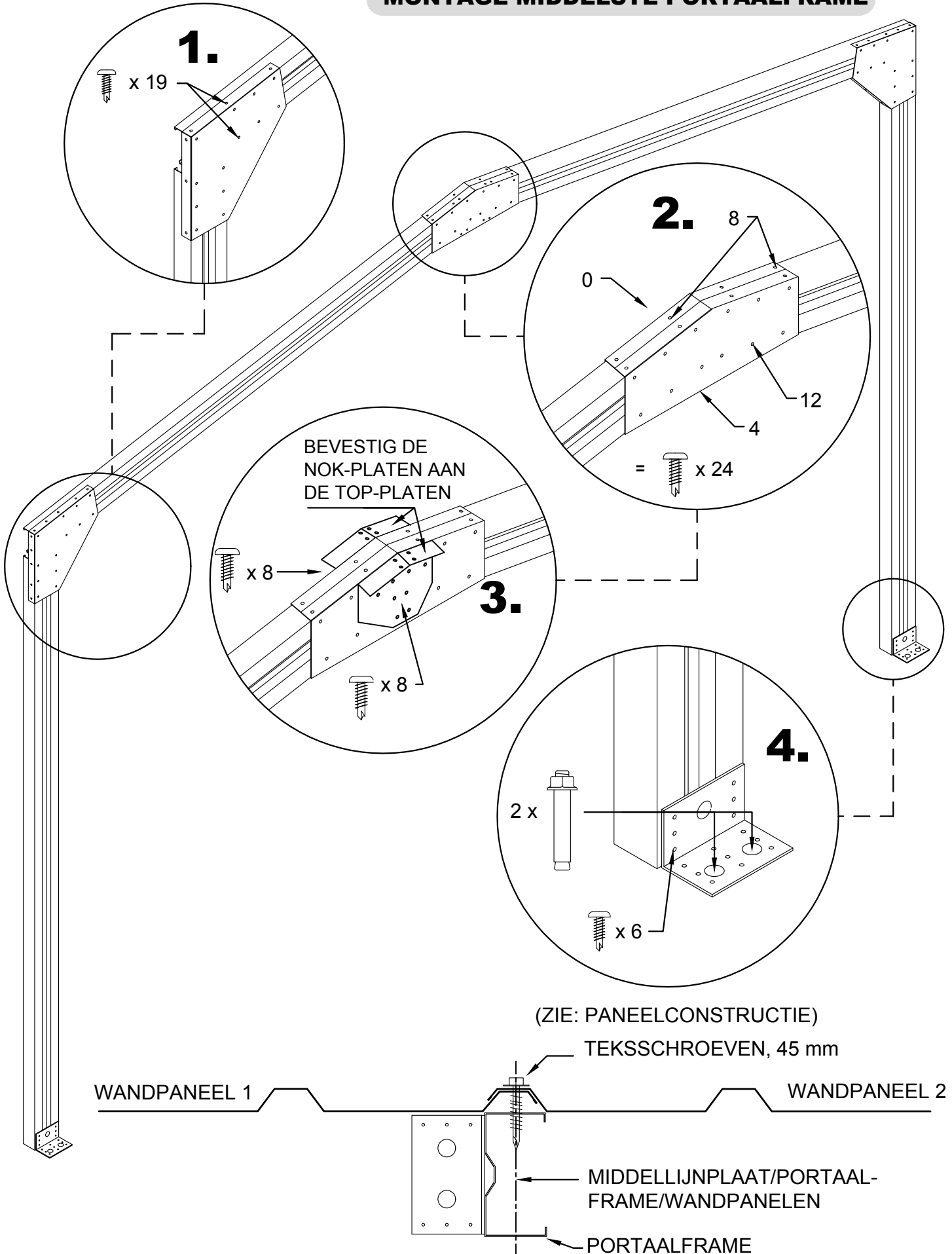

## MONTAGE METALEN VOORFRAME

(PLAAT 1 VAN 2)

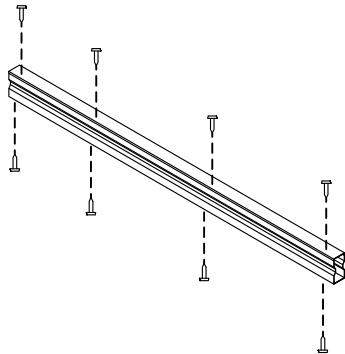

GEBRUIK ZELFBORENDE  
TEKSSCHROEVEN VAN 16  
mm ALLEENOM DE  
INGESLOTENDELEN TE  
VORMEN

**VERBINDINGS-  
ARTIKELNUMMERS  
C2300 C0240**

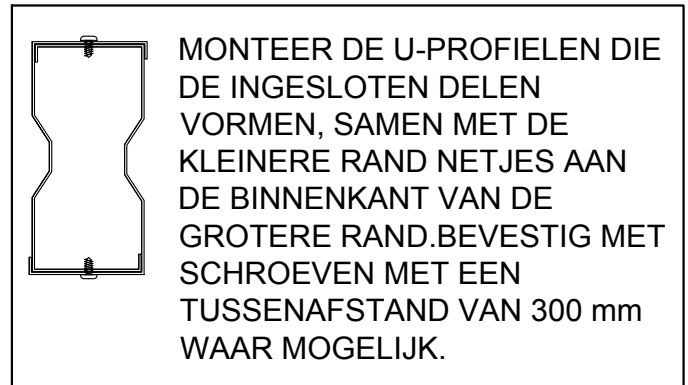

ZIE PAGINA 5 VOOR DE ONDERDELEN EN ACCESSOIRES VAN HET VOORFRAME

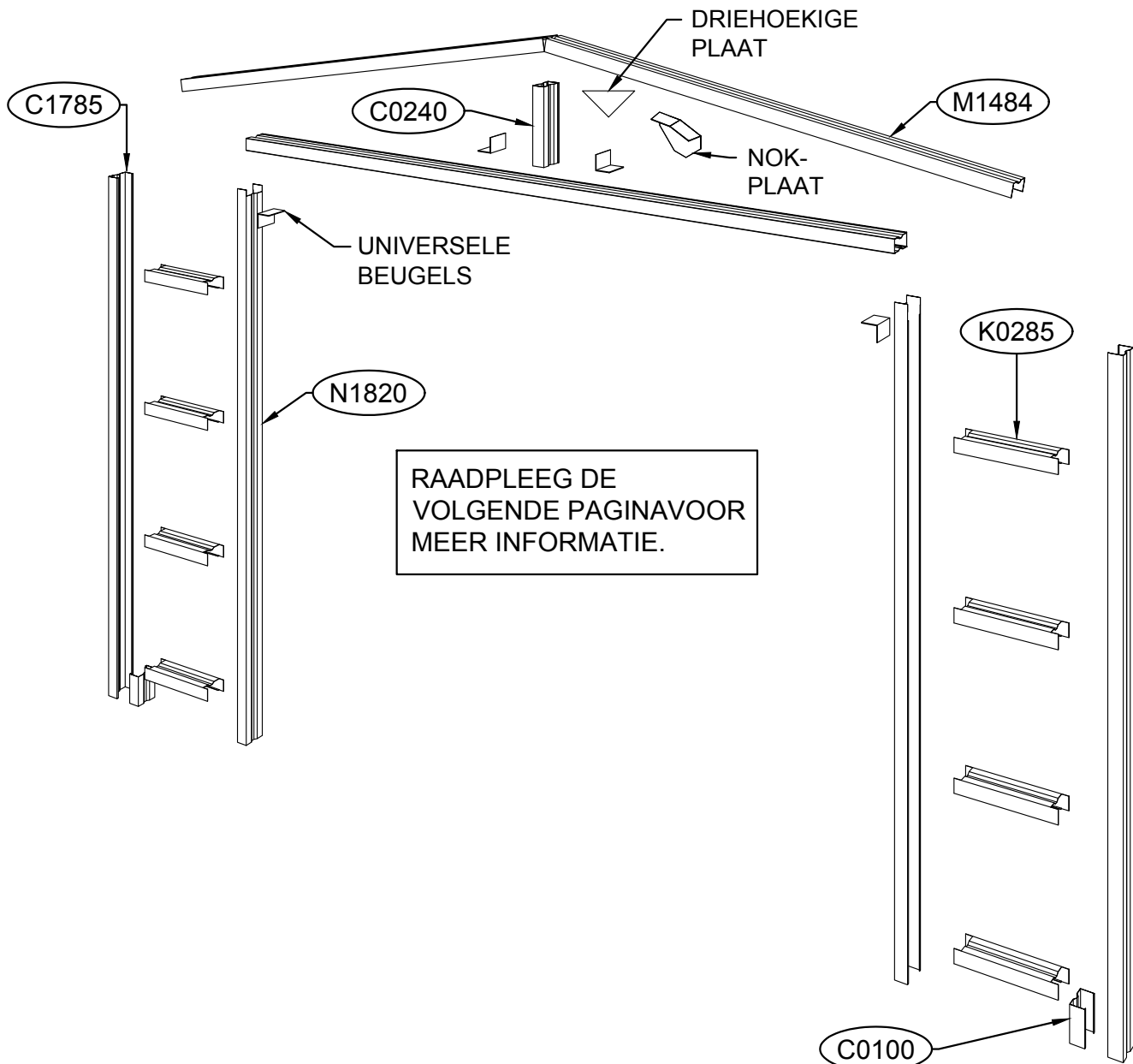

## MONTAGE METALEN VOORFRAME (PLAAT 2 VAN 2)

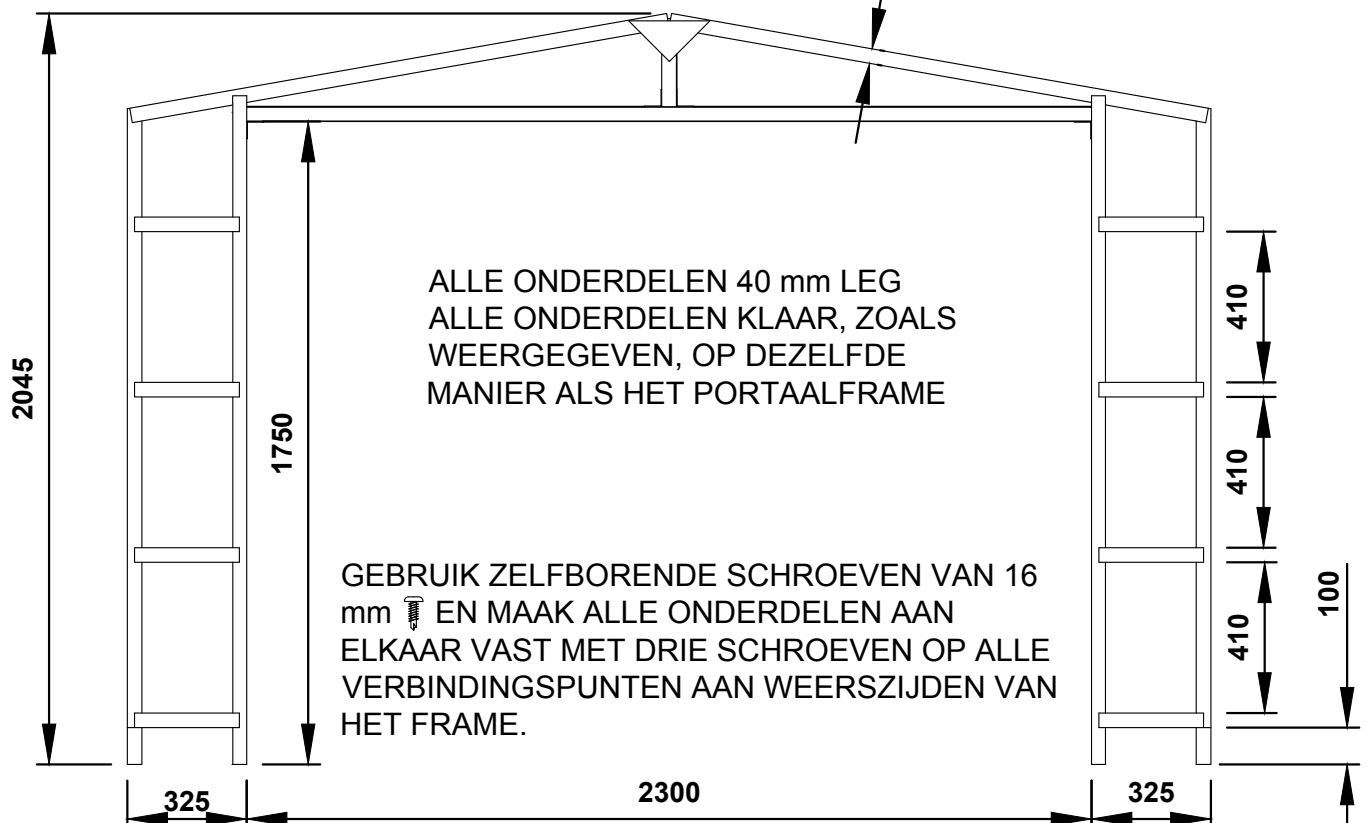
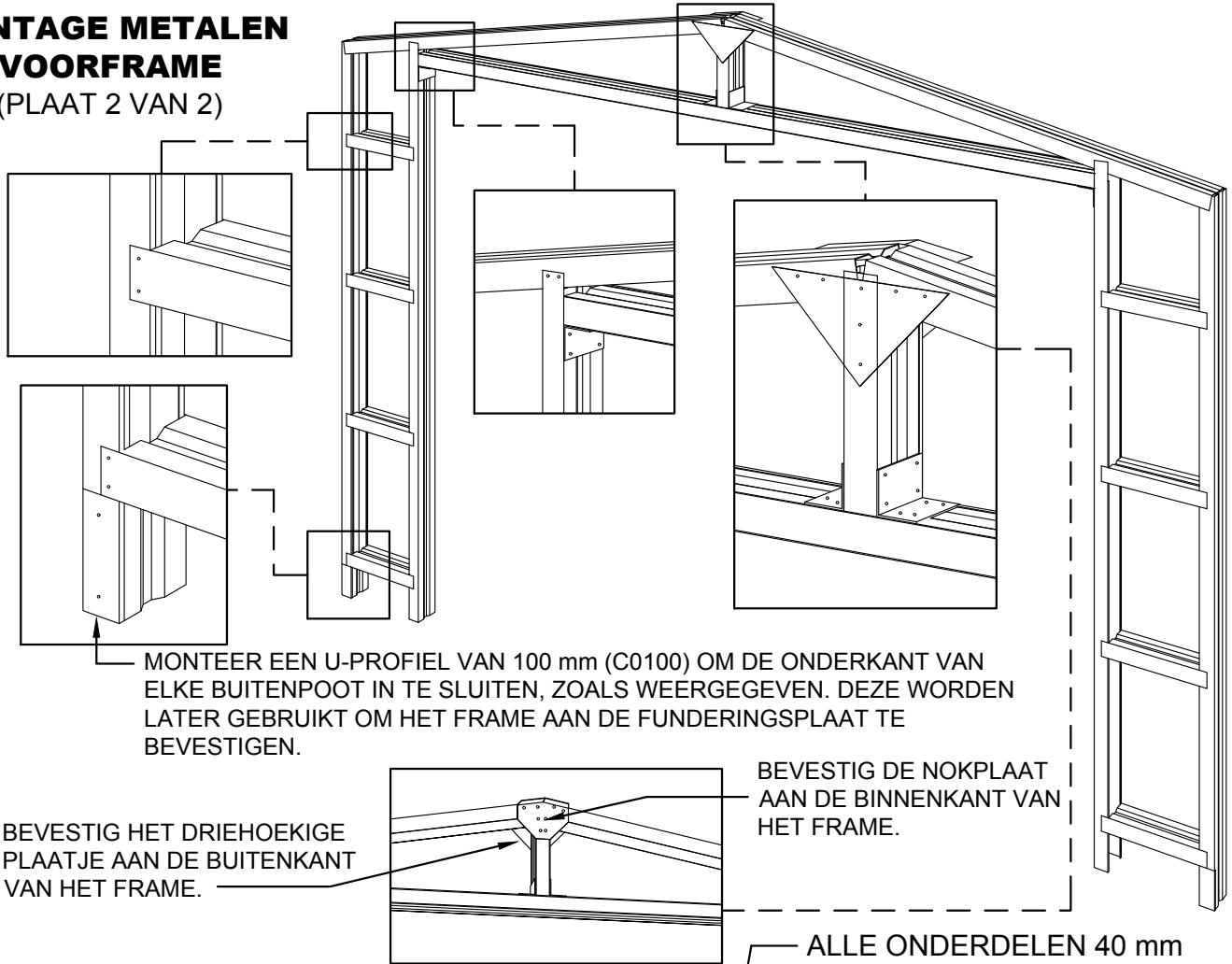

**OPMERKING:** ALS DE FUNDERINGSPLAAT EEN RANDBESLAG HEEFT, MOET U EVENVEEL VAN DE ONDERKANT VAN DE FRAMEPOTEN AFSNIJDEN ALS DE DIEPTE VAN HET BESLAG.

## MONTAGE VOORPANEEL

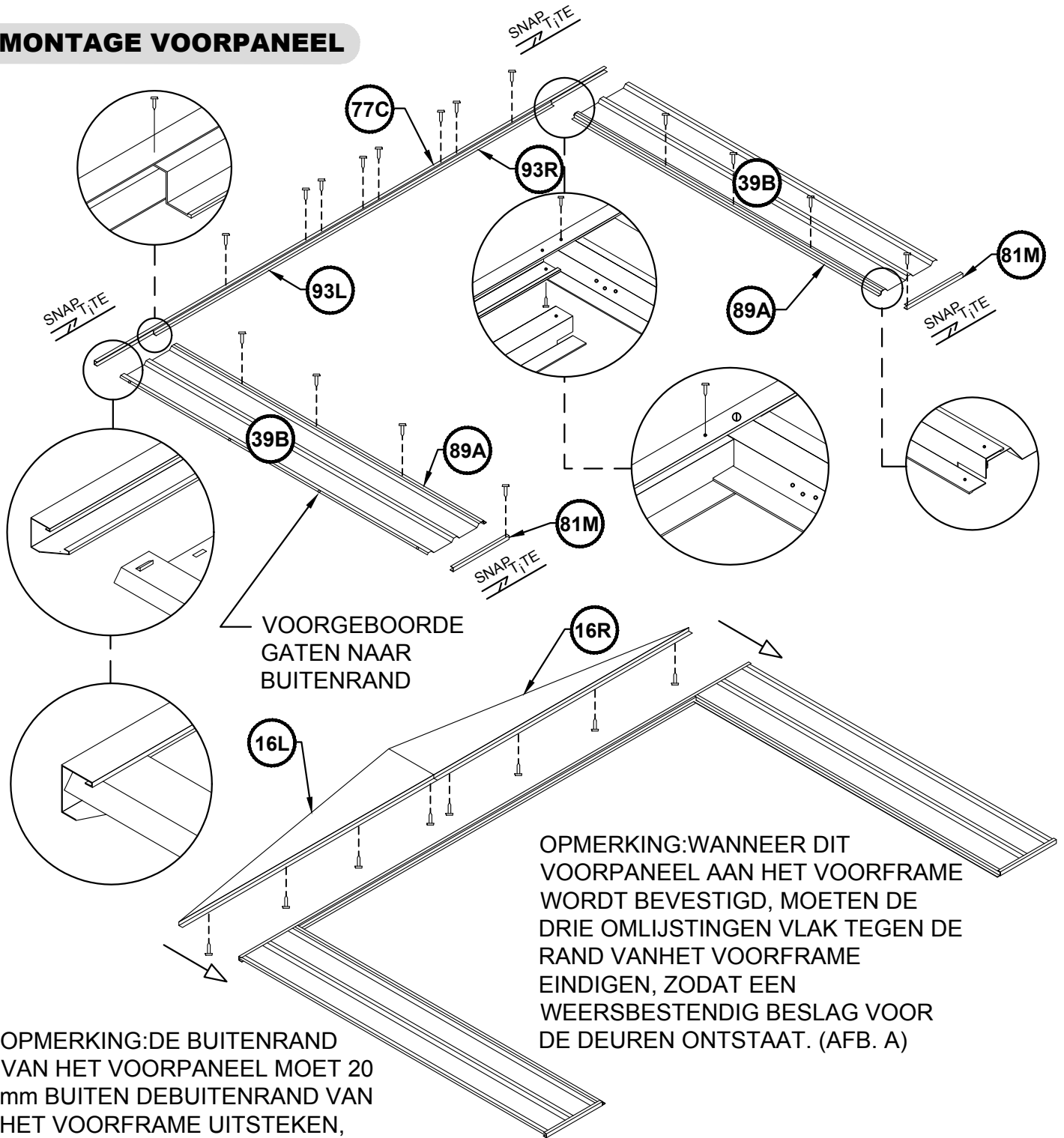

VOORGEBOORDE  
GATEN NAAR  
BUITENRAND

OPMERKING: WANNEER DIT  
VOORPANEEL AAN HET VOORFRAME  
WORDT BEVESTIGD, MOETEN DE  
DRIE OMLIJSTINGEN VLAAG TEGEN DE  
RAND VAN HET VOORFRAME  
EINDIGEN, ZODAT EEN  
WEERSBESTENDIG BESLAG VOOR  
DE DEUREN ONTSTAAT. (AFB. A)

OPMERKING: DE BUITENRAND  
VAN HET VOORPANEEL MOET 20  
mm BUITEN DE BUITENRAND VAN  
HET VOORFRAME UITSTEKEN,  
VOOR DE OVERLAPPING VAN DE  
HOEKEN VAN DE  
ZIJWANDPANELEN (AFB. B)



**AFB. B**

**AFB. B**



## DETAILS VOOR- EN MIDDENFRAME NAAR FUNDERINGSPLAAT

AANBEVOLEN AFMETINGEN FUNDERINGSPLAAT - 6060 X 3100 mm

AFMETINGEN BUITENWAND - 5960 x 3000 mm

AFMETINGEN BINNENWAND - 5920 x 2960 mm

**AFB. 8A**

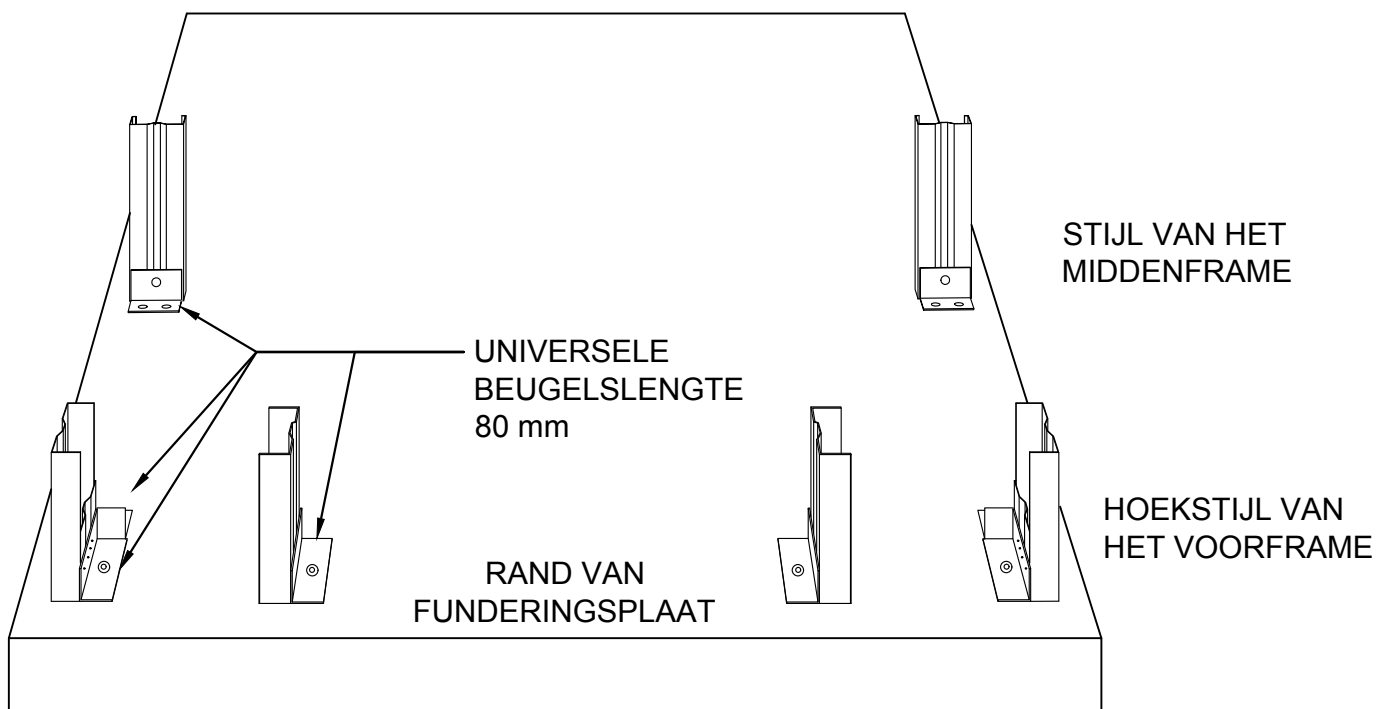
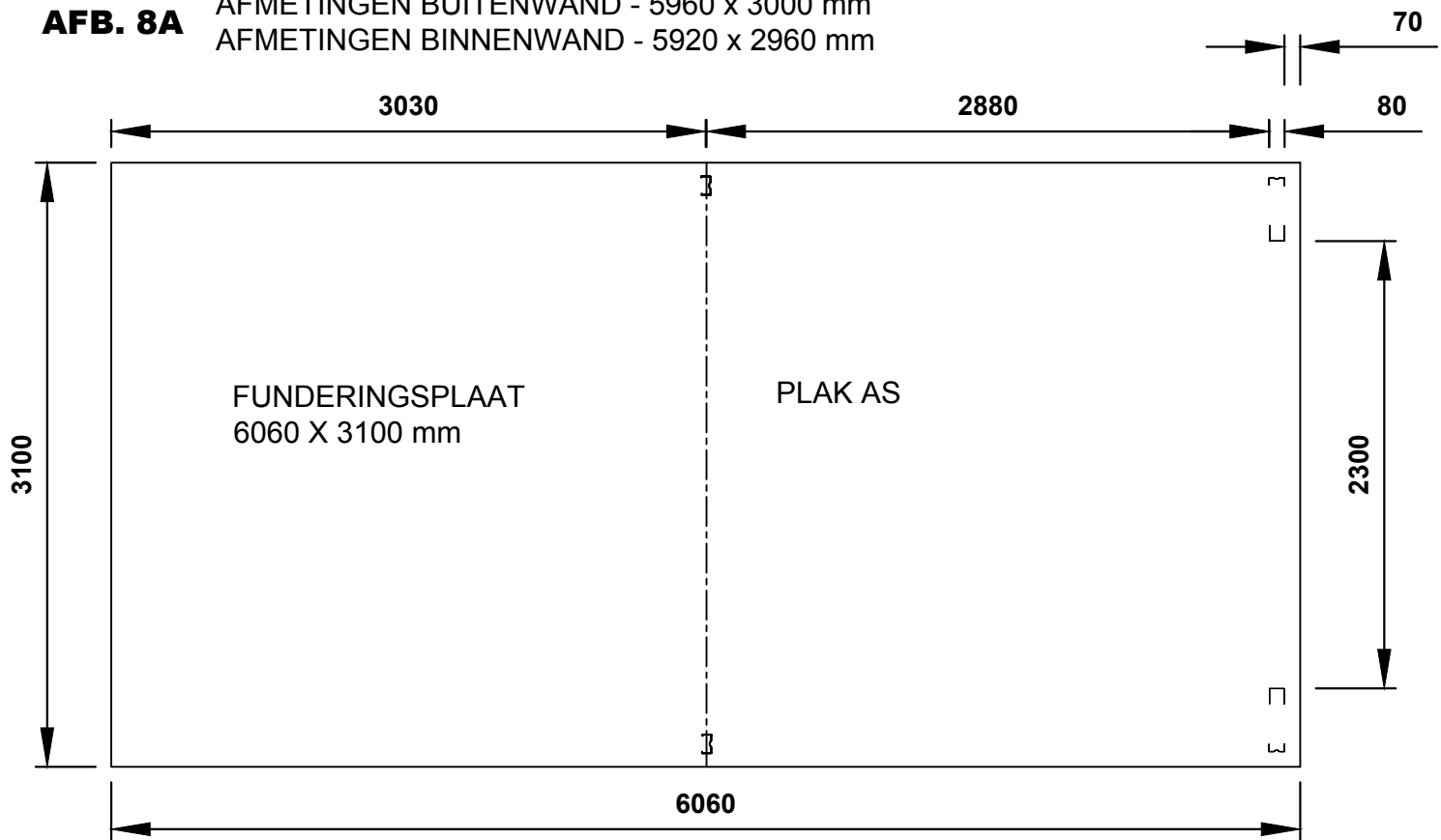

- ZET DE FRAMES OP HUN PLAATS, MARKEER EN BOOR DE GATEN IN DE FUNDERINGSPLAAT MET EEN STEENBOOR
- ZET DE FRAMES OP DE FUNDERINGSPLAAT MET HULSANKERS VAST 10mm MASONARY DRILL BIT
- ZET DE FRAMES OP DE FUNDERINGSPLAAT MET HULSANKERS VAST

## PANEELCONSTRUCTIE

OPMERKING: ZORG ERVOOR DAT ZOWEL DE VOOR- ALS ACHTERWANDPANELEN NIET ONDERSTEBOVEN ZIJN NEERGEZET. HET BOVENSTE U-PROFIEL VAN ELK PANEEL IS VOORGEBOORD VOOR DE BEVESTIGING VAN DAKPLATEN. DE ONDERSTE U-PROFIELEN ZIJN DAT NIET.

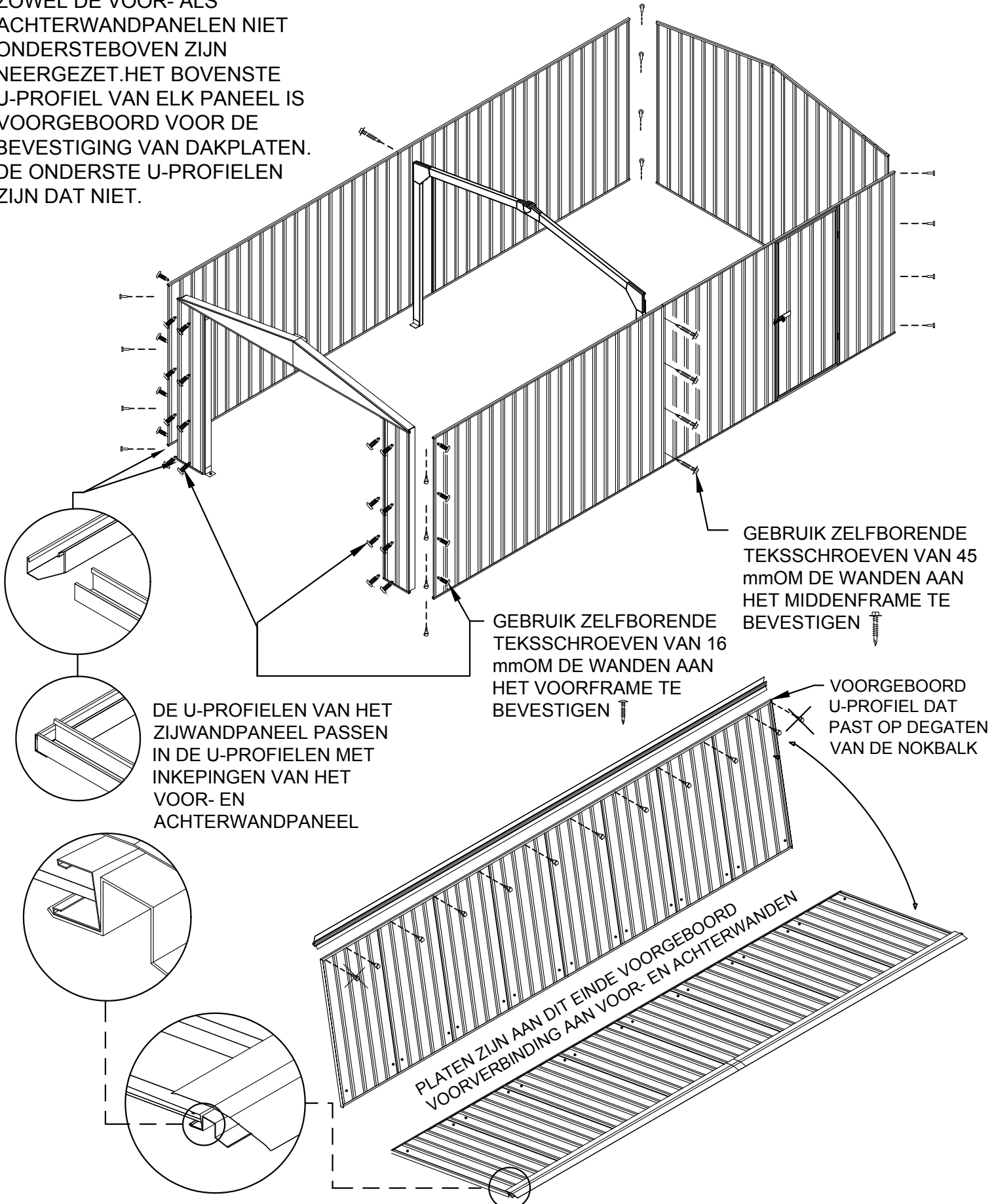

## DAKCONSTRUCTIE

BEVESTIG ELKE NOKBALK AAN ELKENOKPLAAT MET ZELFBORENDE TEKSSCHROEVEN (16 mm, 4 STUKS).

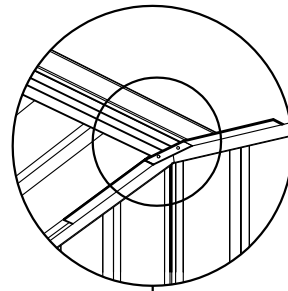
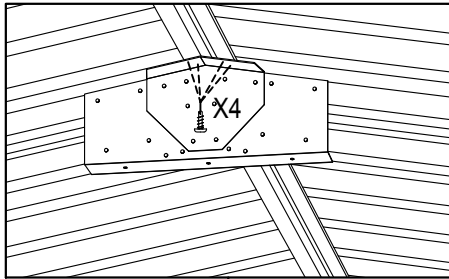

BINNENAANZICHT

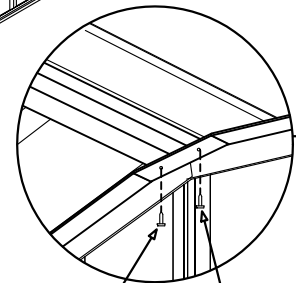
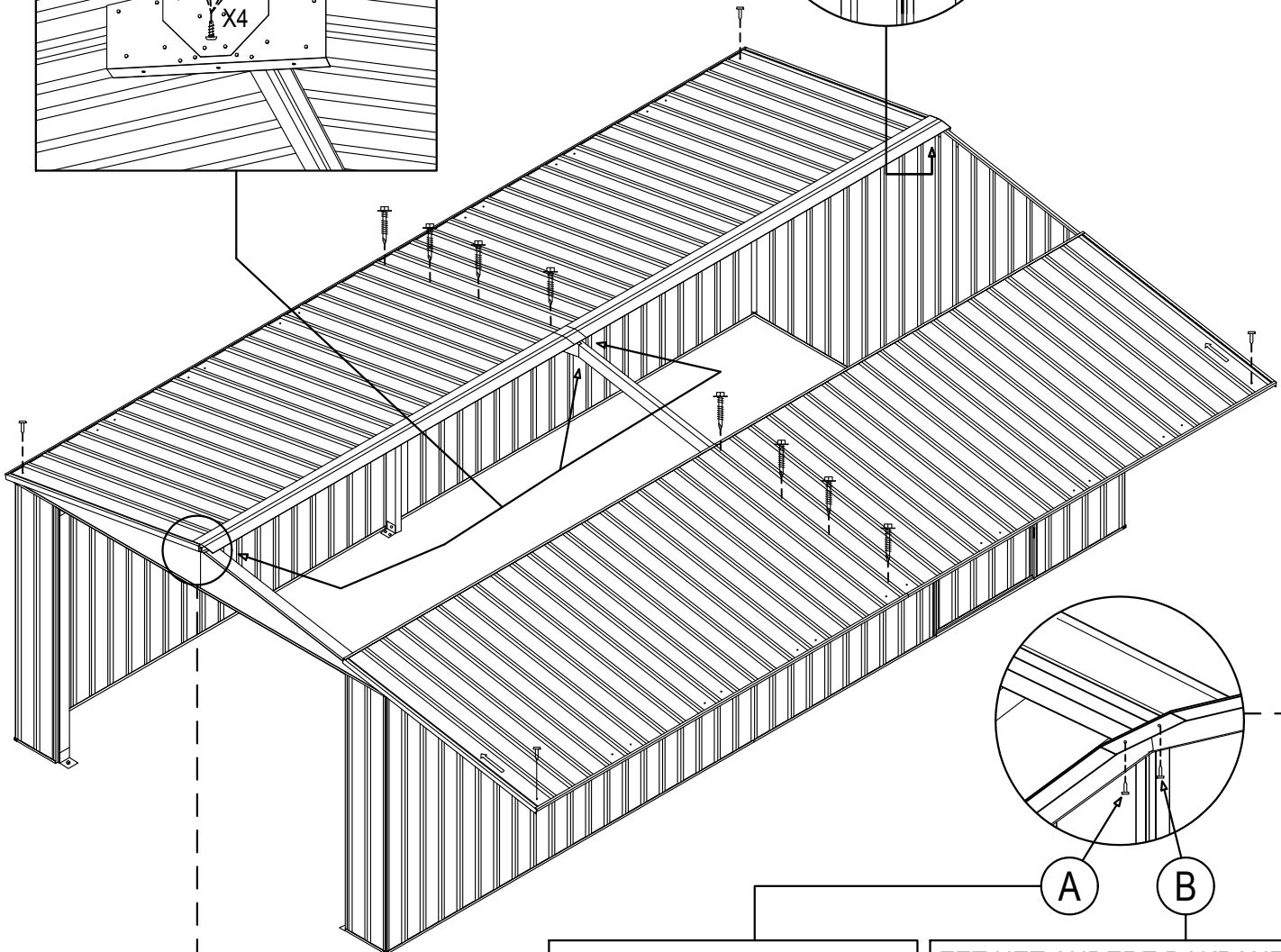

A

B

BINNENAANZICHT BEVESTIG DE NOKBEUGELAAN DE NOKBALK ENHET DAKPANEEL MET EENSCHROEF AAN BEIDE UITEINDEN

ZET HET ANDERE DAKPANEEL OP ZIJN PLAATS EN BEVESTIG DE NOKBEUGEL AAN DE NOKBALK EN HET DAKPANEEL MET EENSCHROEF AAN BEIDE UITEINDEN

BEVESTIG BEIDE DAKPANELEN AAN DE WANDEN, ALLEREERST MET EEN SCHROEF IN ELKE HOEK, GEVOLGD DOOR TWEE SCHROEVEN NAAST HET PORTAAL FRAME, ZOALS HIERBOVEN WEERGEGEVEN.

BEVESTIG DE DAKPANELEN AAN DE BOVENRANDEN VAN HET PORTAALFRAME MET ZELFBORENDE TEKSSCHROEVEN VAN 45 mm.

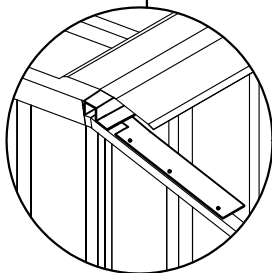

## LAATSTE MONTAGE

BUIG DE BOVENSTE EN ONDERSTEFLENZEN ZOALS WEERGEGEVEN. HAAKDAN DE ONDERSTE FLENZEN ONDERHET BOVENSTE U-PROFIEL EN SCHROEFDE BOVENSTE FLENZEN VOOR BEIDEGEVELKAPPEN IN, ZOALS WEERGEGEVEN.

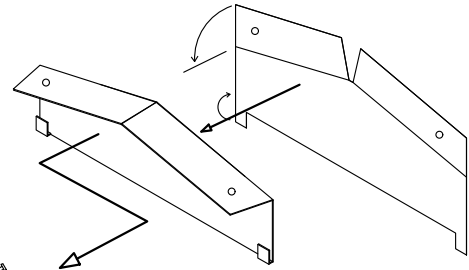
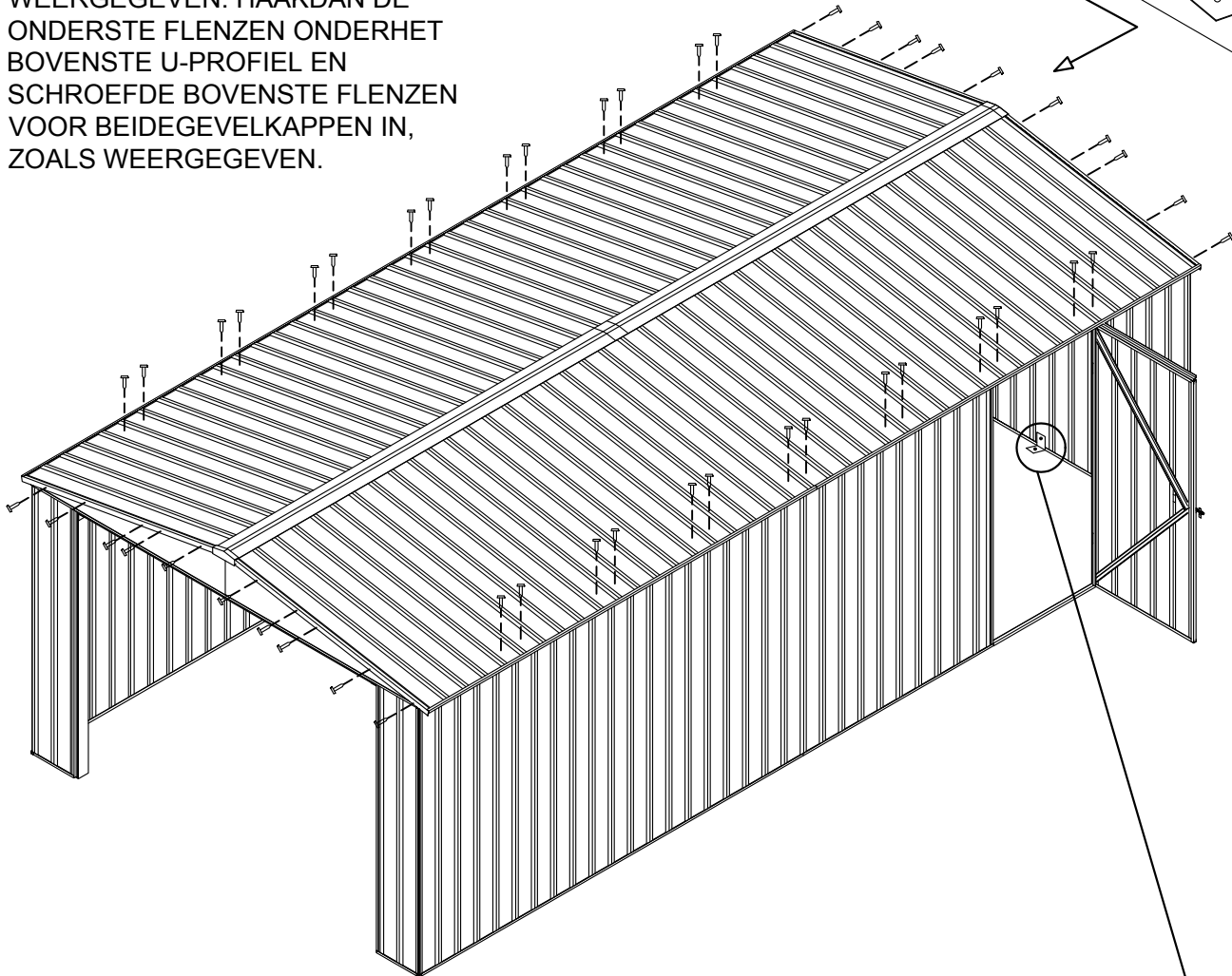

## VERANKERING VAN DE BERGING/TUINSCHUUR



- EACH ANCHOR CONSISTS OF ONE NUT, BOLT, DYNABOLT AND STEEL ANGLE
- DRILL A 10mm HOLE INTO THE WALL SHEET
- DRILL A 10mm HOLE INTO THE CONCRETE



## DEURINSTALLATIE

BEVESTIG DE VOORDEUREN AAN HET VOORPANEEL, PRECIJS OP DEZELFDE MANIER ALS DE MONTAGE VAN DE ZIJDEUR

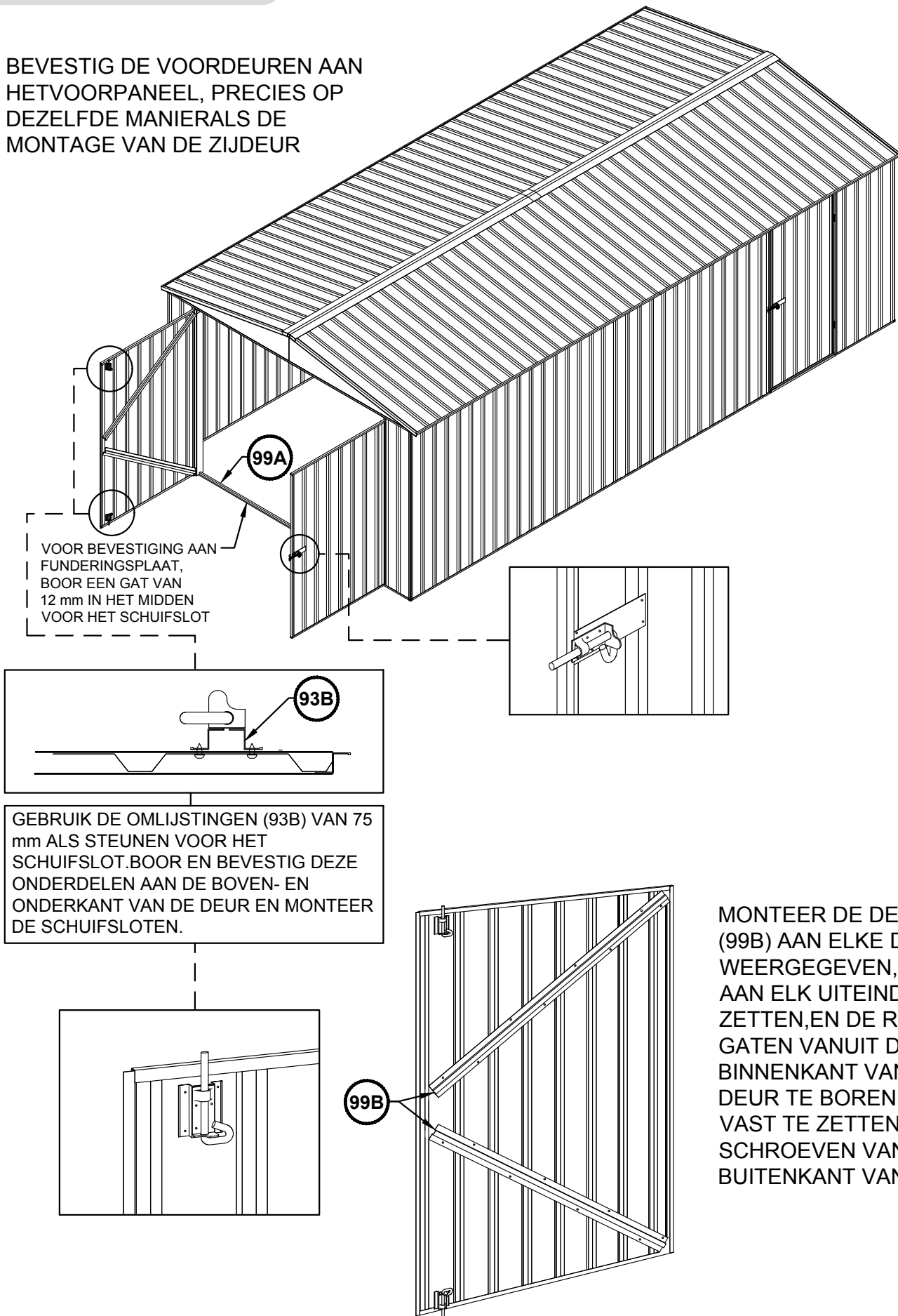

VOOR BEVESTIGING AAN FUNDERINGSPLAAT, BOOR EEN GAT VAN 12 mm IN HET MIDDEN VOOR HET SCHUIFSLOT

GEBRUIK DE OMLIJSTINGEN (93B) VAN 75 mm ALS STEUNEN VOOR HET SCHUIFSLOT. BOOR EN BEVESTIG DEZE ONDERDELEN AAN DE BOVEN- EN ONDERKANT VAN DE DEUR EN MONTEER DE SCHUIFSLOTEN.

MONTEER DE DEURBEUGELS (99B) AAN ELKE DEUR, ZOALS WEERGEGEVEN, DOOR ZE AAN ELK UITEINDE VAST TE ZETTEN, EN DE RESTERENDE GATEN VANUIT DE BINNENKANT VAN ELKE DEUR TE BOREN EN DEZE VAST TE ZETTEN MET SCHROEVEN VANAF DE BUITENKANT VAN ELKE DEUR.



## **ABSCO BERGING/TUINSCHUUR MODELLEN: 3060UT & 3045UT MONTAGE VOORFRAME AFBEELDINGEN**

- |                                |  |
|--------------------------------|--|
| <b>STEP 1A, B, C:</b>          | <b>Teken het patroon op het beton (zie pag. 22).</b>                       |
| <b>STEP 2:</b>                 | <b>Zorg dat u precies weet waar de onderdelen moeten worden geplaatst.</b> |
| <b>STEP 3A, B, C:</b>          | <b>Verbind C0100 aan C1785</b>   |
| <b>STEP 4A, B:</b>             | <b>Verbind C1785 aan M1484</b>   |
| <b>STEP 5A, B, C, D, E, F:</b> | <b>Verbind K0285 aan C1785 &amp; N1820</b>                                 |
| <b>STEP 6A, B, C:</b>          | <b>Monteer de universele beugel</b>  |
| <b>STEP 7A, B, C, D, E:</b>    | <b>Monteer de onderdelen C0240 &amp; C2300</b>                             |
| <b>STEP 8A, B, C, D, E:</b>    | <b>Verbind alle onderdelen aan elkaar</b>                                  |
| <b>STEP 9A, B:</b>             | <b>Draai het frame ondersteboven en herhaal stappen 4-8</b>                |
| <b>STEP 10:</b>                | <b>Volledig gemonteerd voorframe</b>                                       |



Stap 1a

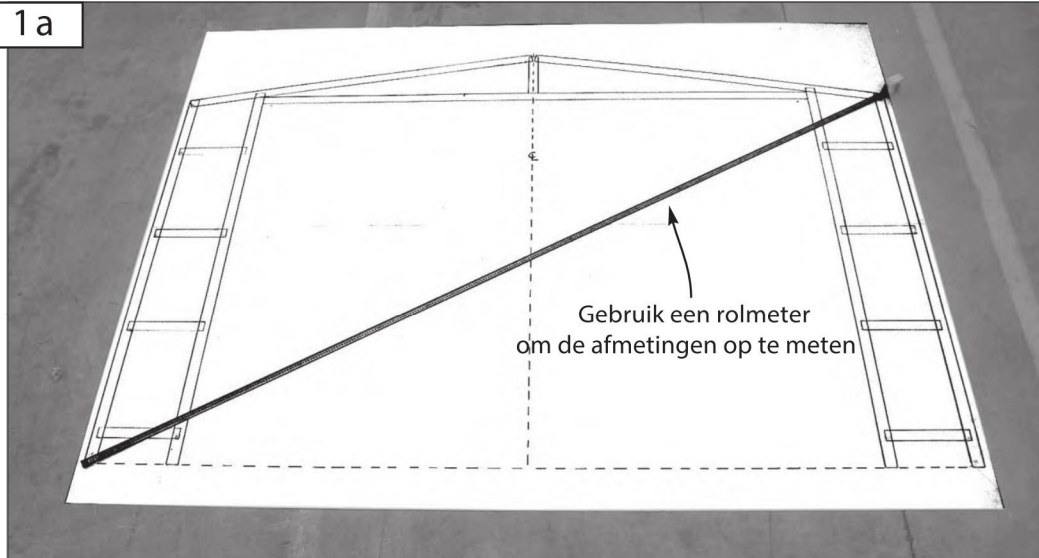

Stap 1b

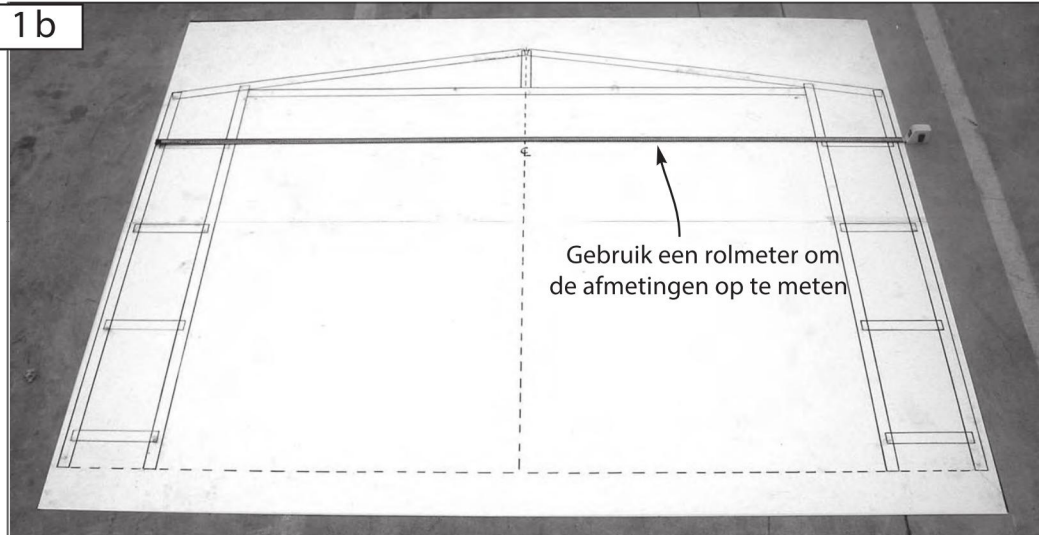

Stap 1c

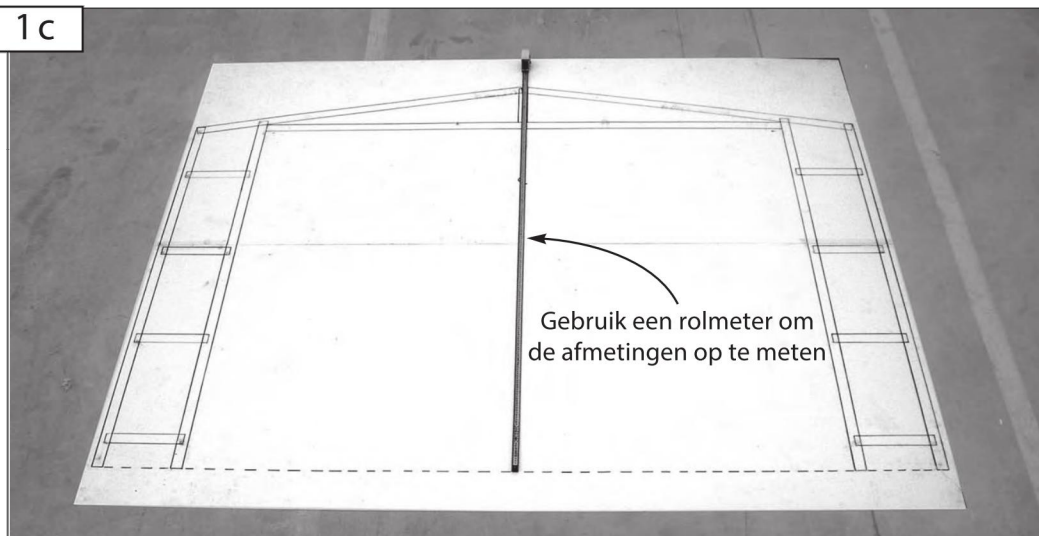

Step 2

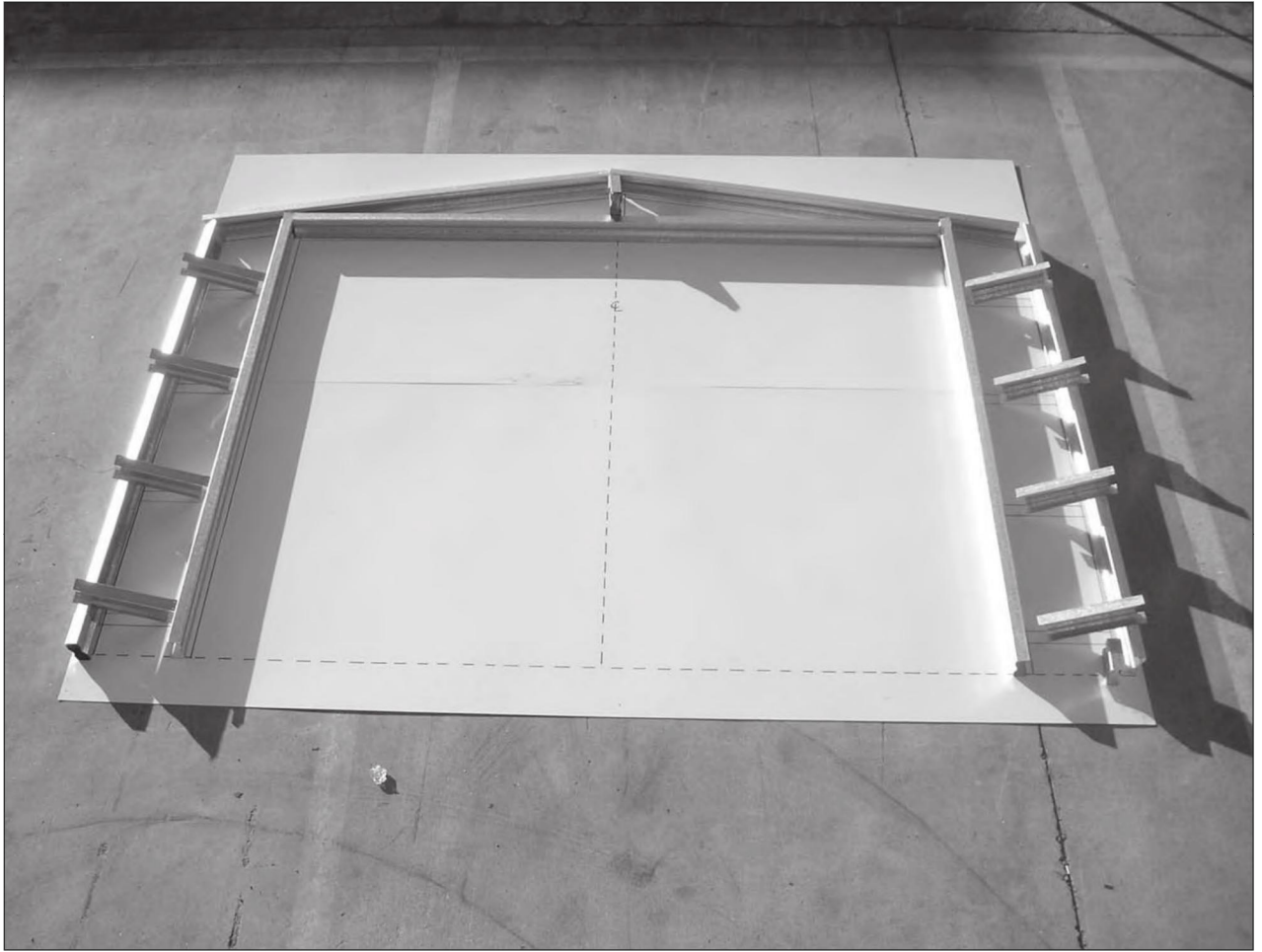

Stap 3a

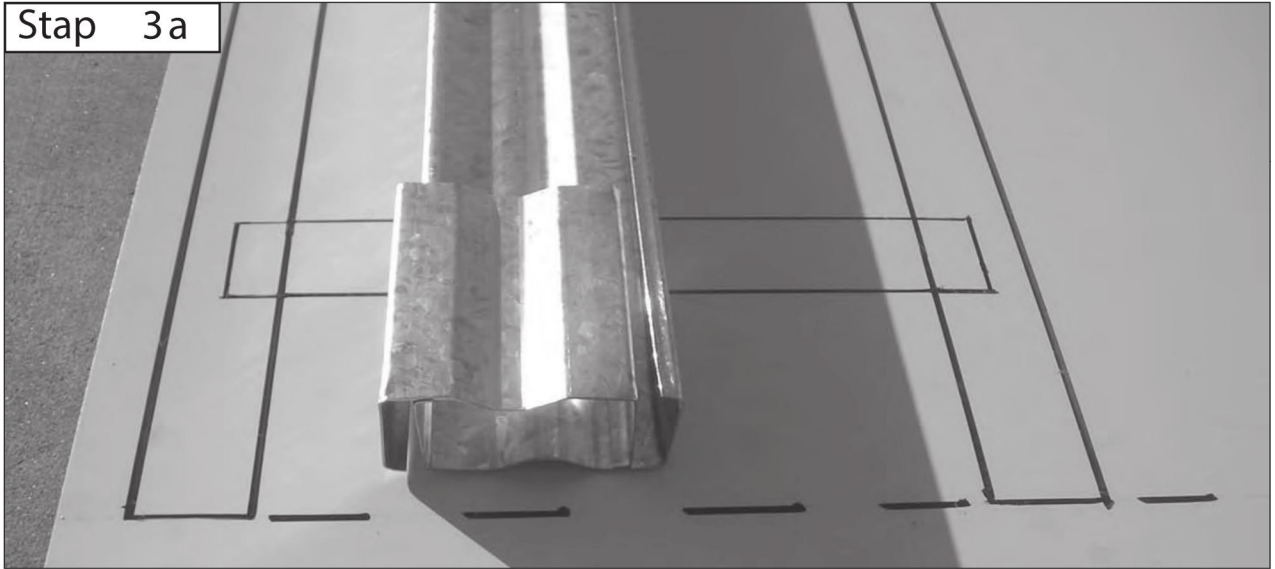

Stap 3b



Stap 4a



Stap 4b

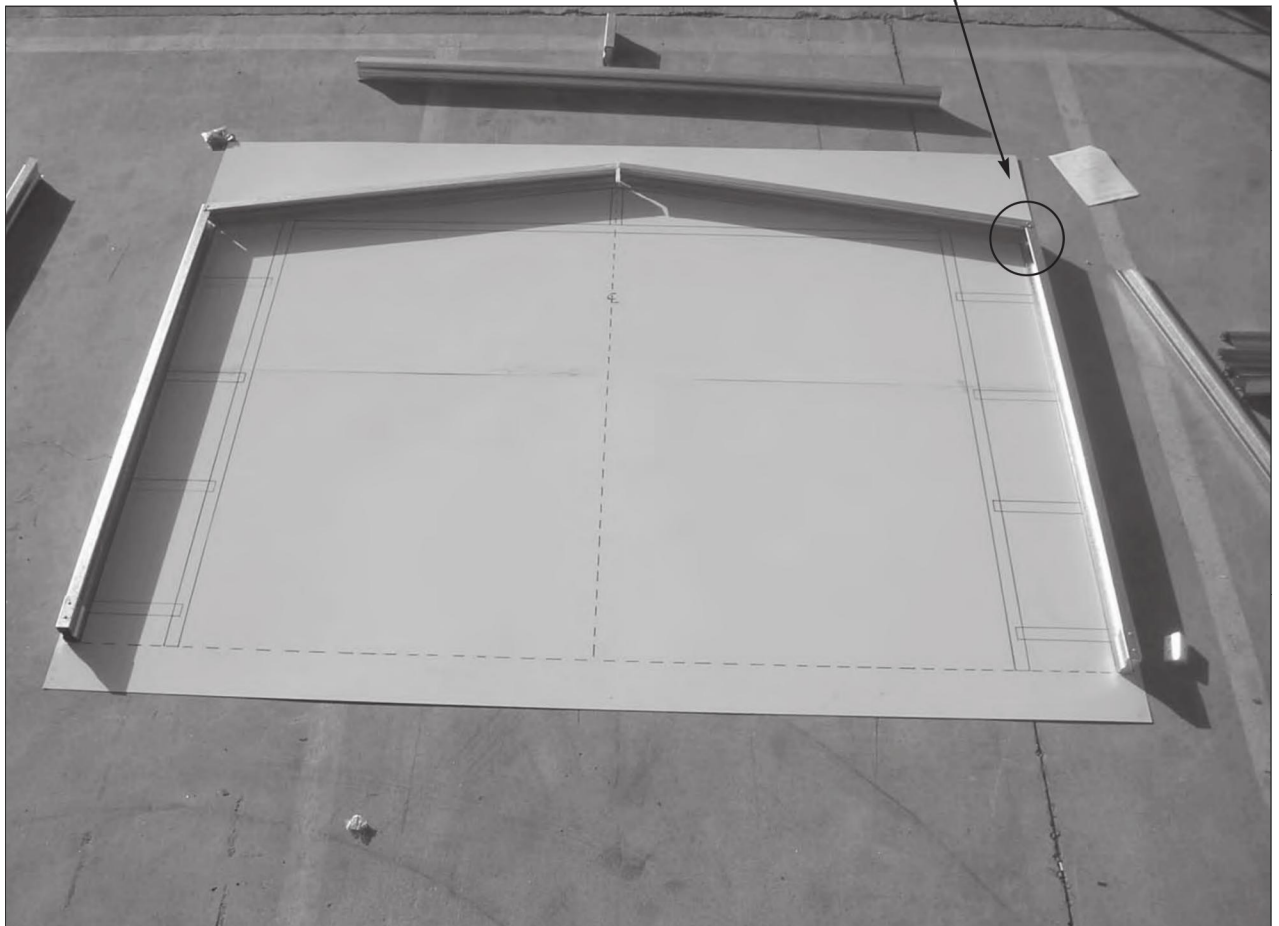



Stap 5a



Stap 5b

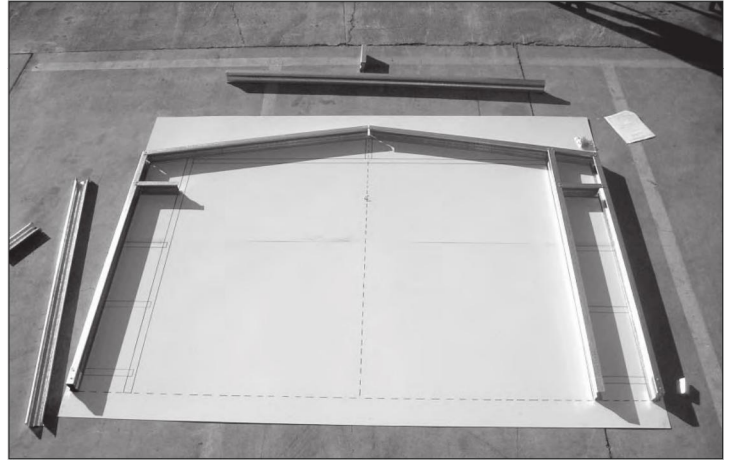

Stap 5c



Stap 5d

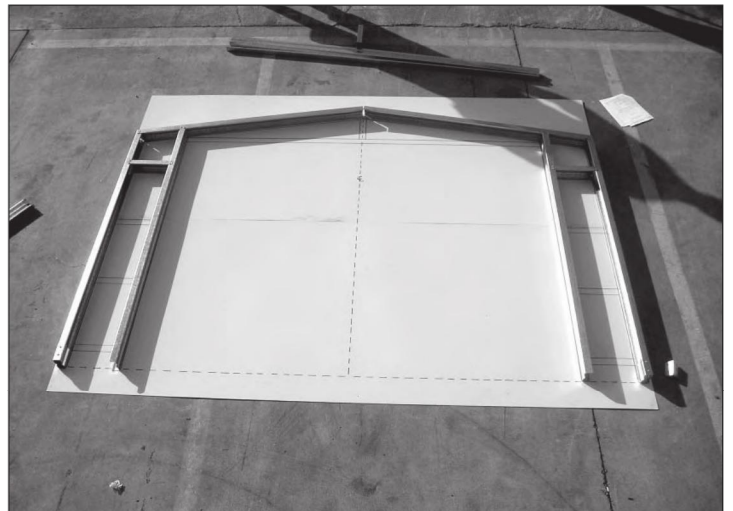

Stap 5e



Stap 5f



Stap 6a

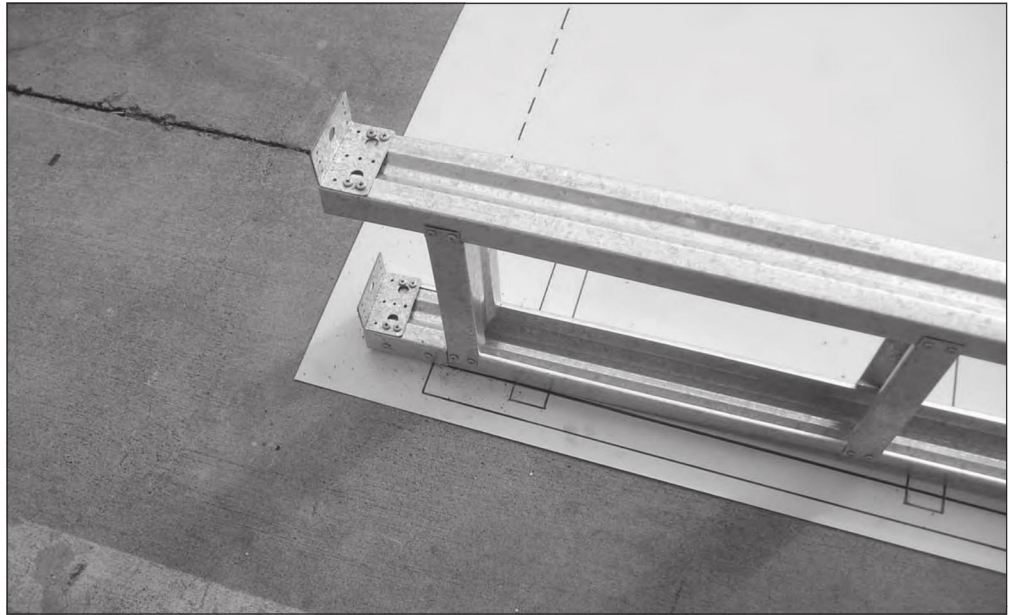

Stap 6b

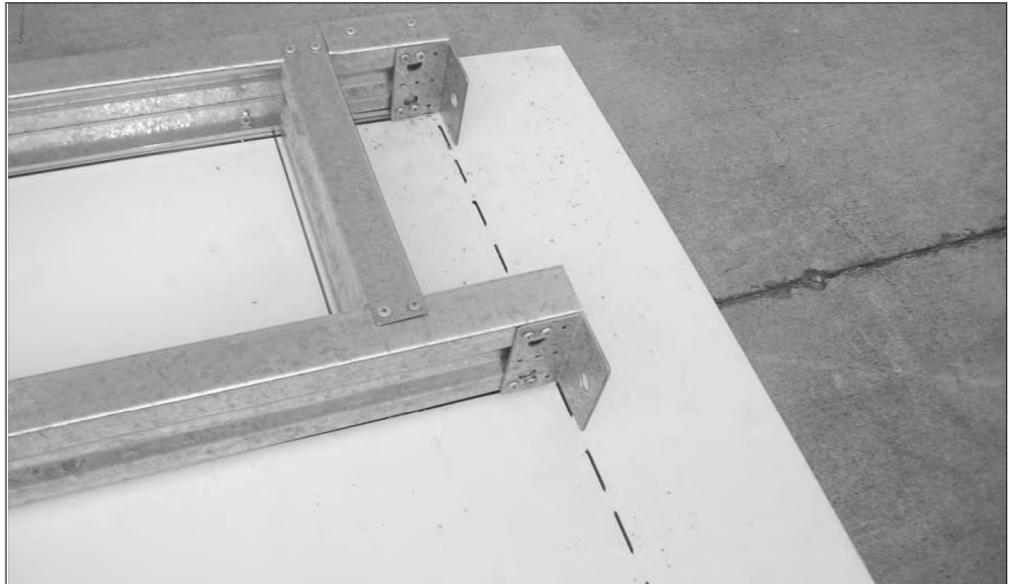

Stap 6c

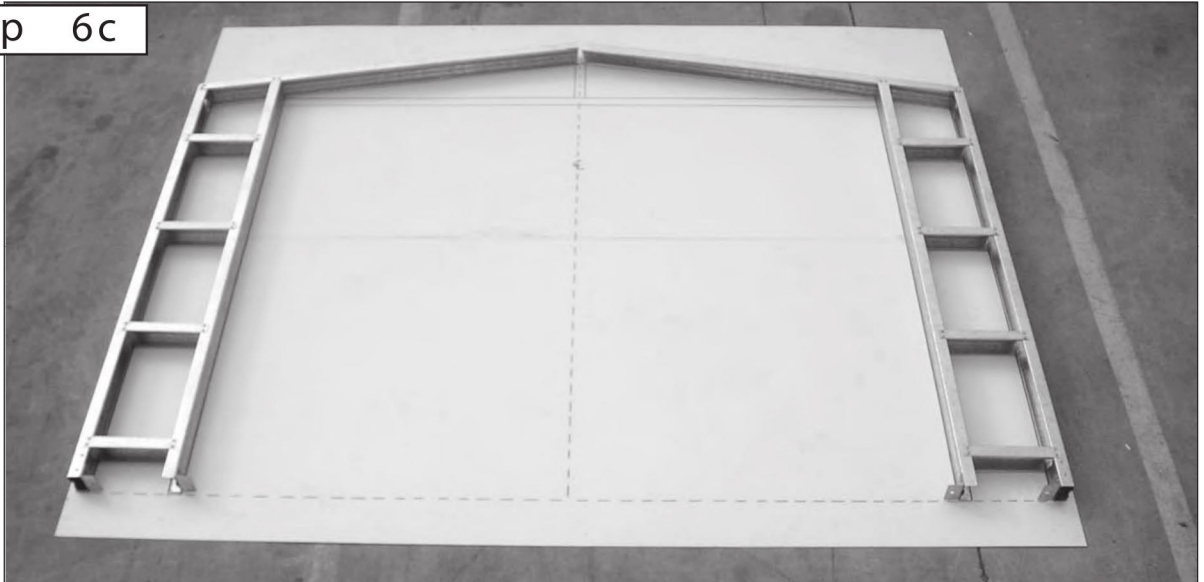



Stap 7a

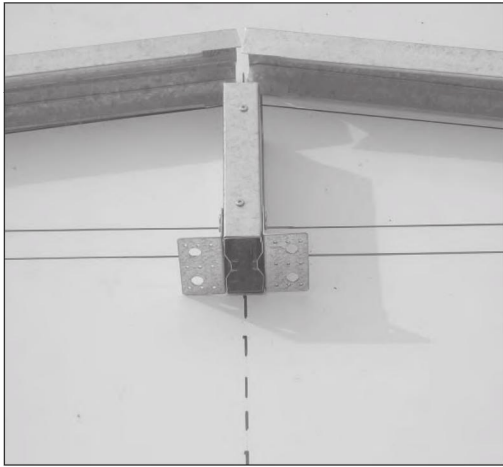

Stap 7b



Stap 7c



Stap 7d

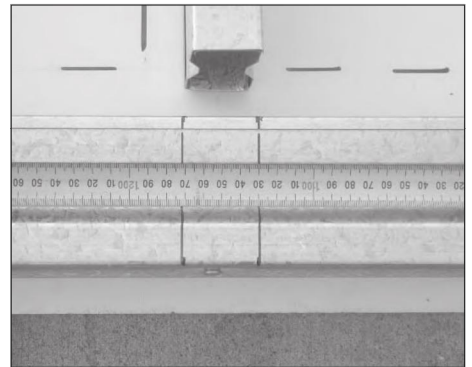

Stap 7e



Stap 8a



Stap 8b



Stap 8c



Stap 8d



Stap 8e



Stap 9a

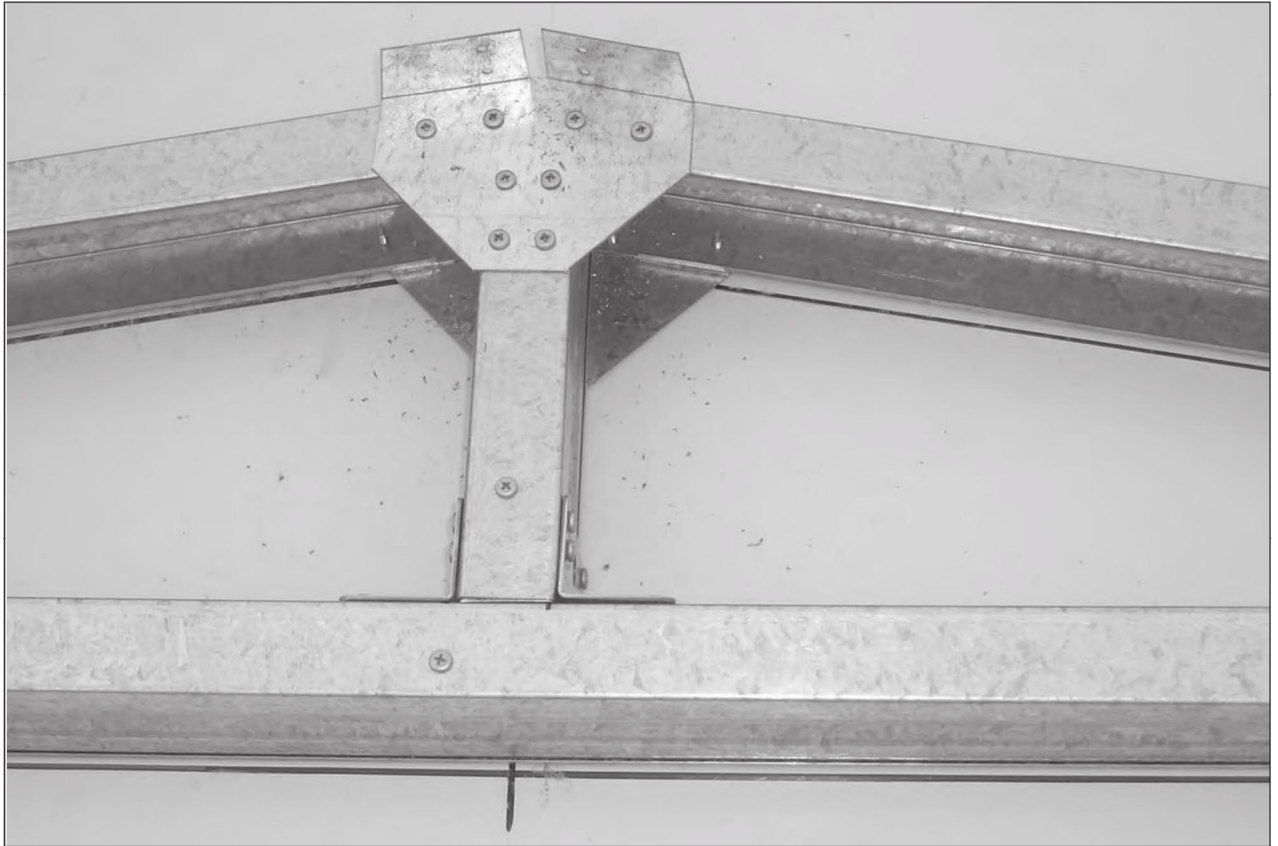

Stap 9b

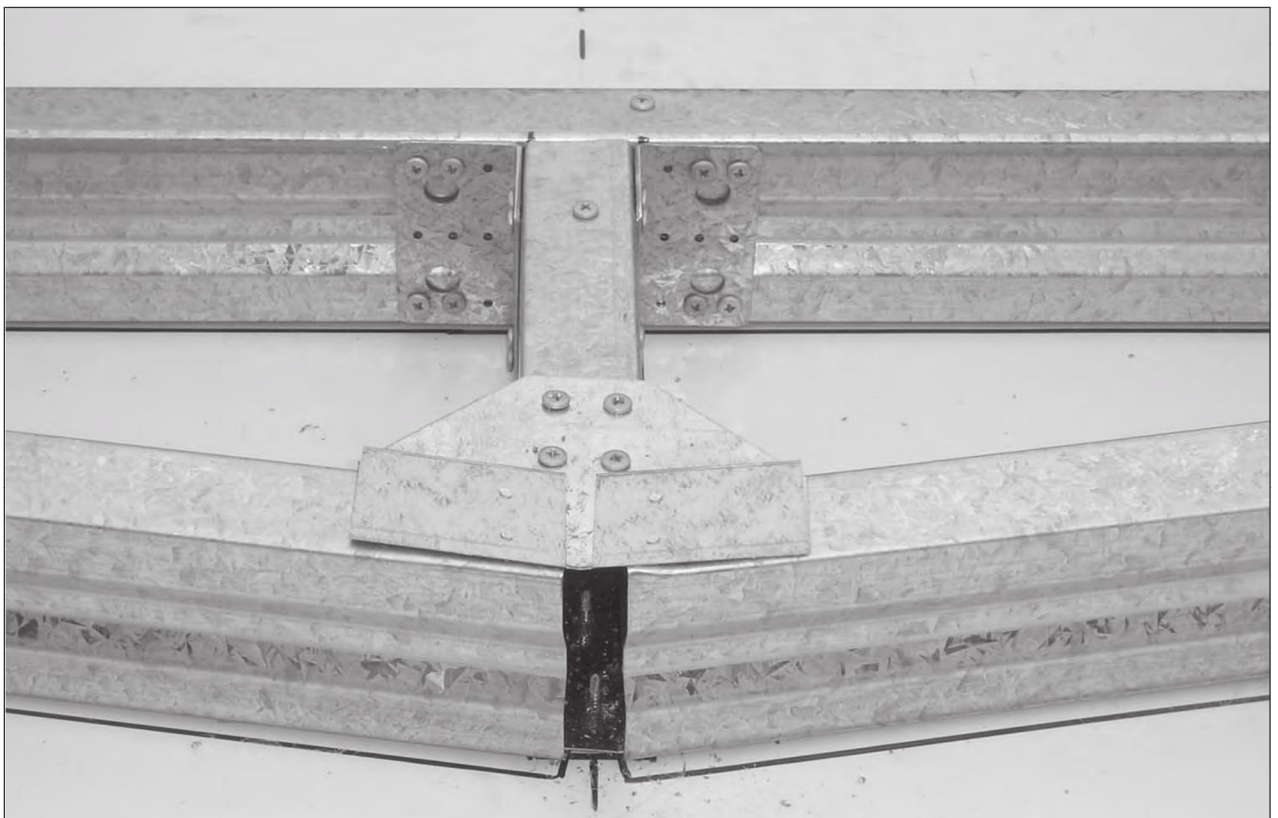



Stap 10

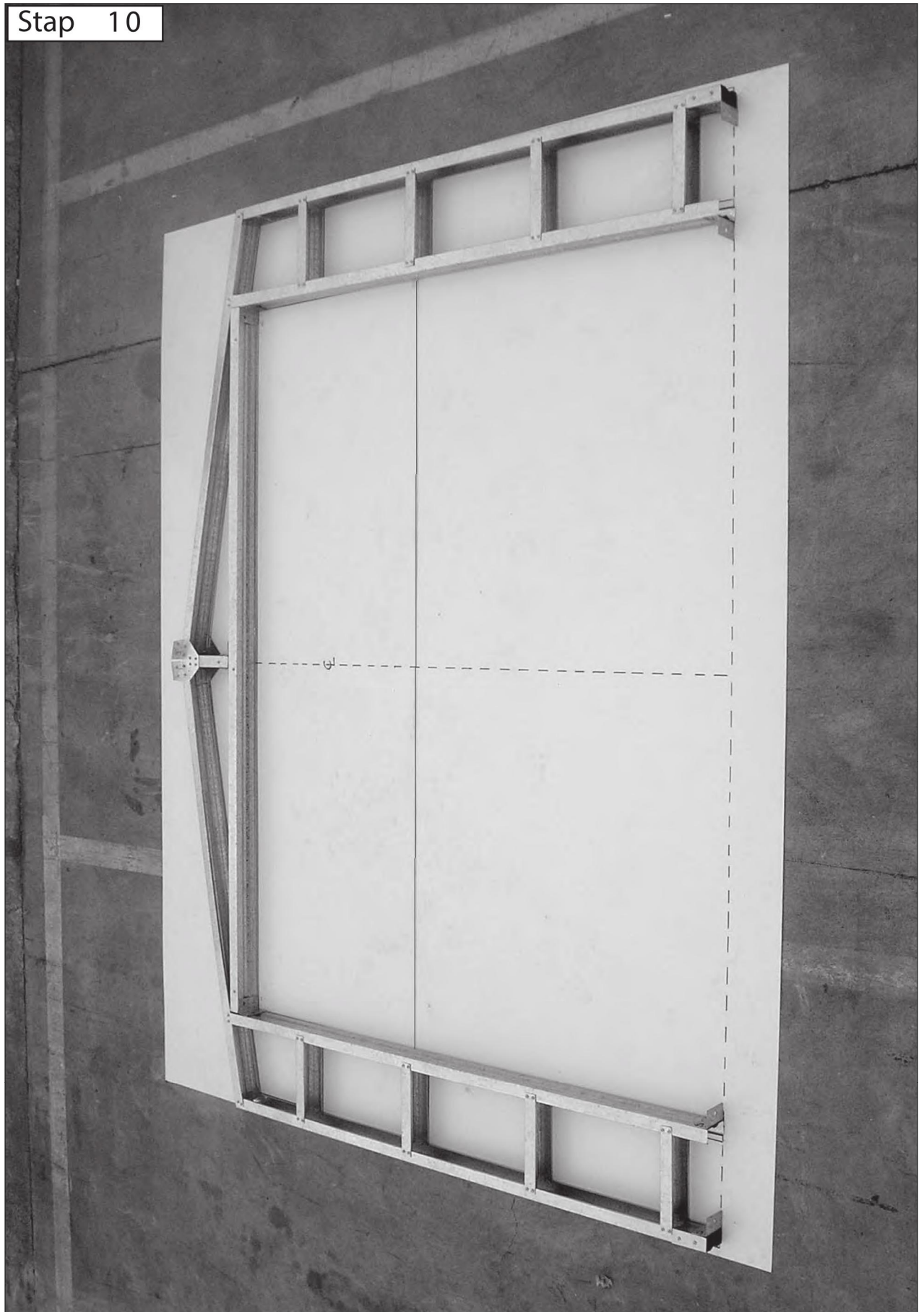



## **MONTAGE ABSCO MIDDELSTE PORTAALFRAMEAFBEELDINGEN**

- STEP 1A, B, C:** Teken het patroon op het beton, volgensde afmetingen die in dehandleiding staan genoteerd.
- STEP 2A, B, C:** Zorg dat u weet waar de onderdelen moeten worden geplaatst.
- STEP 3A, B, C:** Verbind C1482 aan C1704
- STEP 4A, B, C:** Verbind C1482 aan C1482
- STEP 5A, B:** Bevestig de Nokplaat (RBP)
- STEP 6A, B:** Monteer de universele beugels
- STEP 7A, B, C, D:** Draai het frame ondersteboven en herhaal stappen 4, 5

Stap 1a

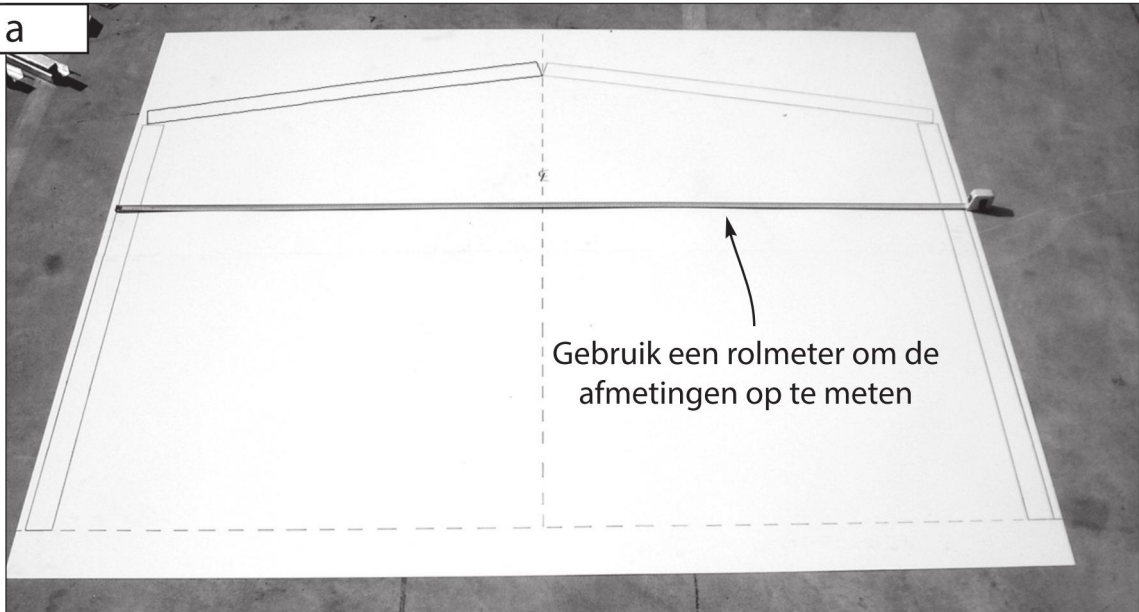

Stap 1b



Stap 1c

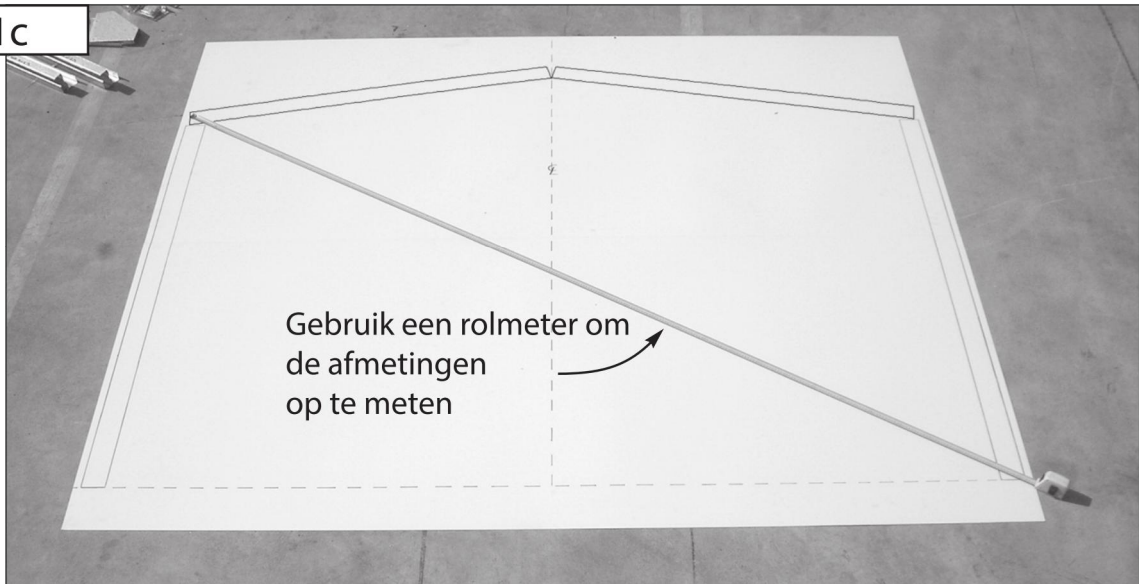



Stap 2a

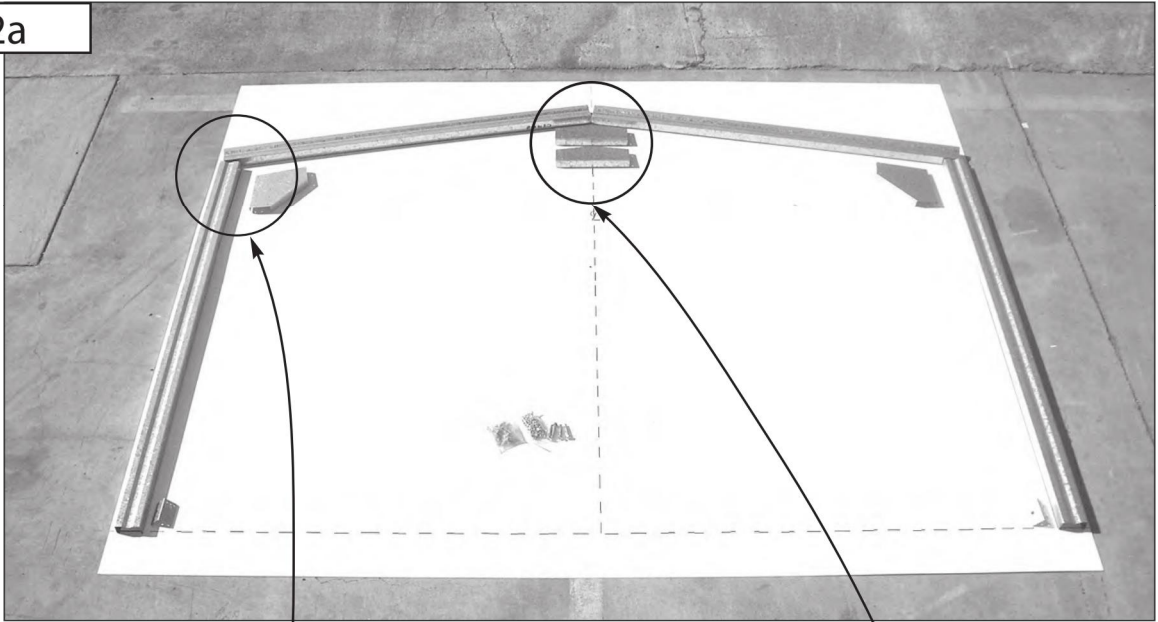

Stap 2b

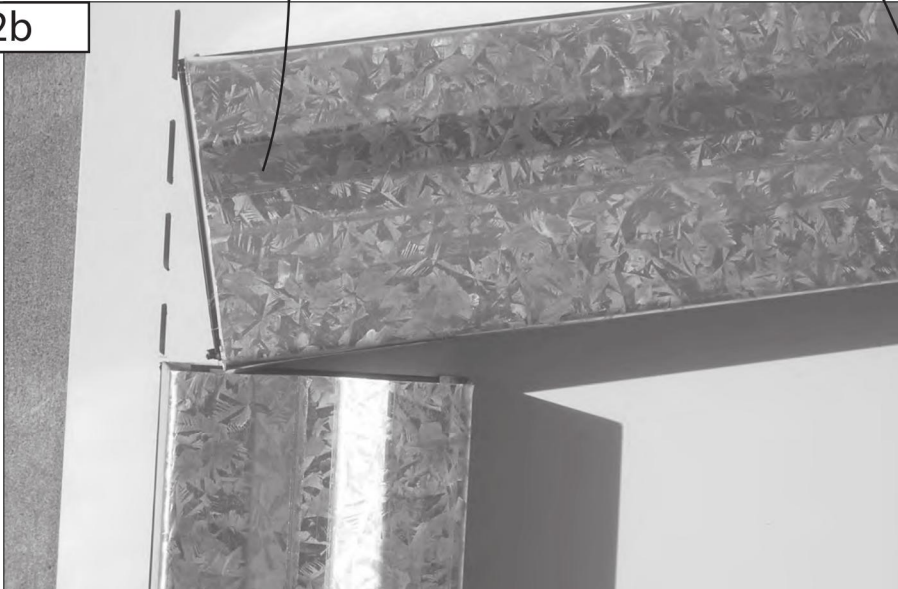

Stap 2c

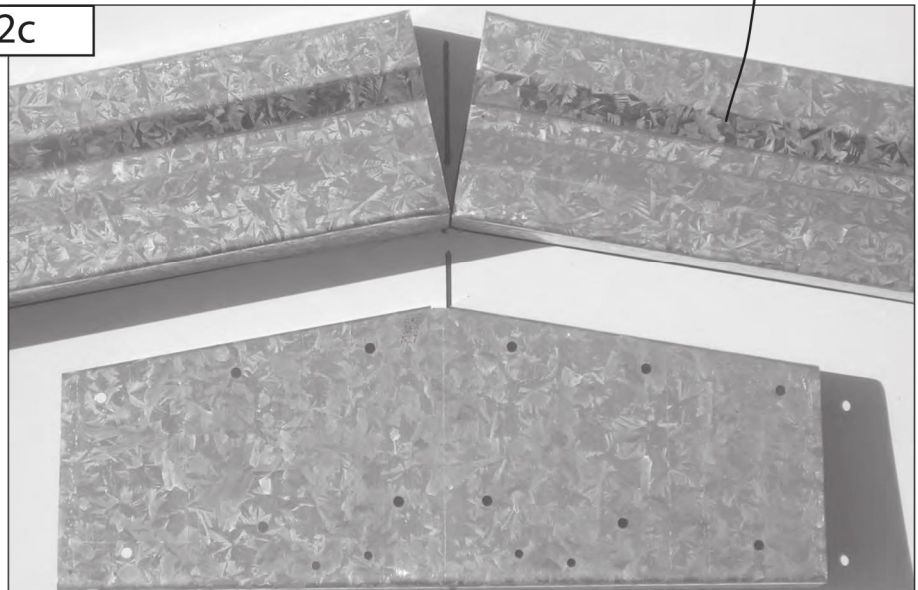

Stap 3a



Stap 3b

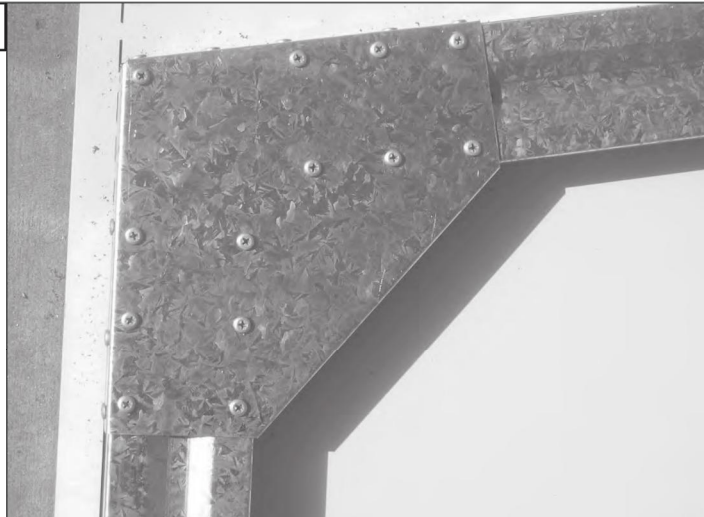

Stap 3c

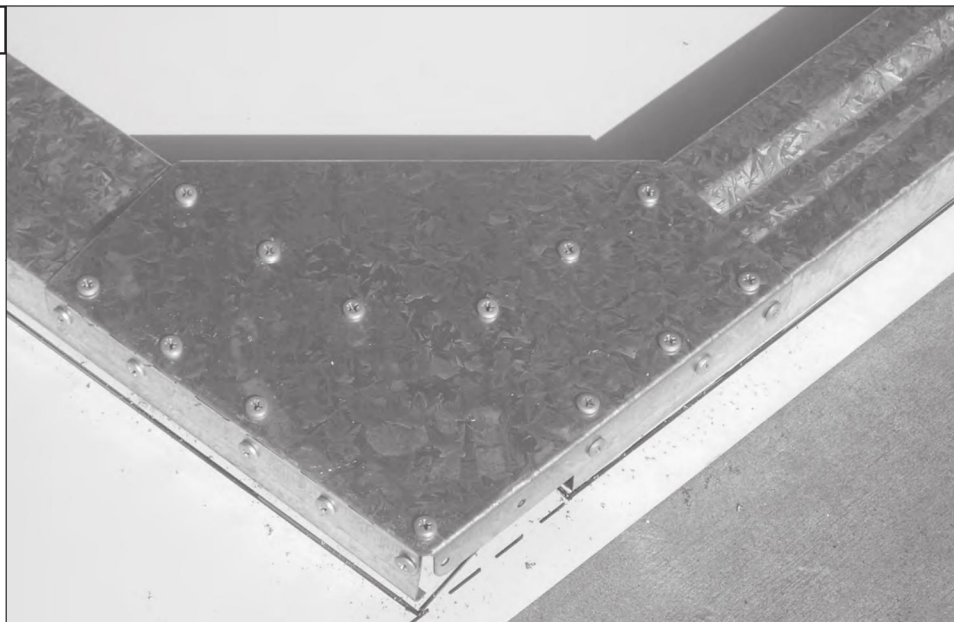

Stap 4a

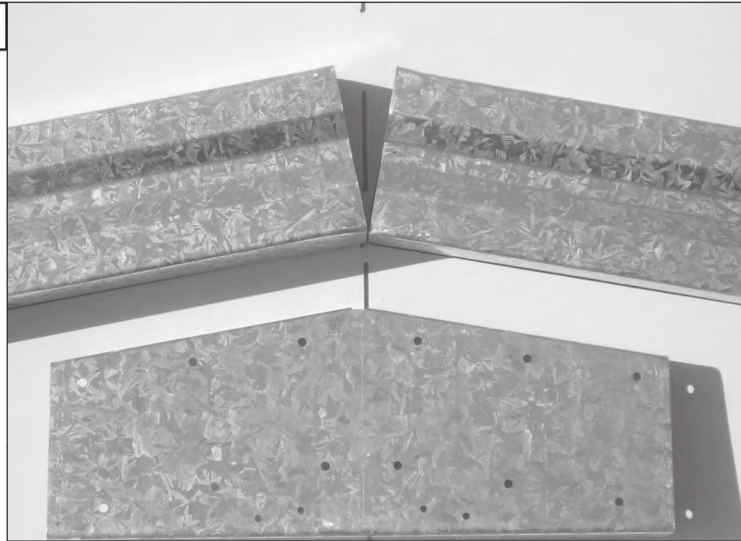

Stap 4b

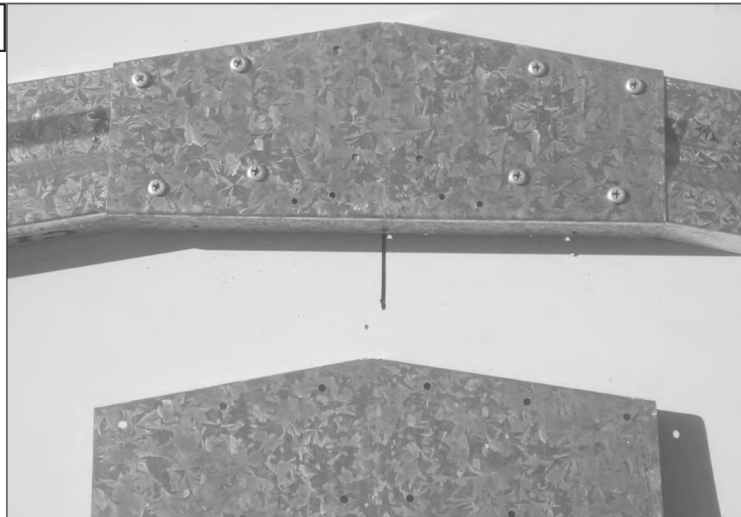

Stap 4c

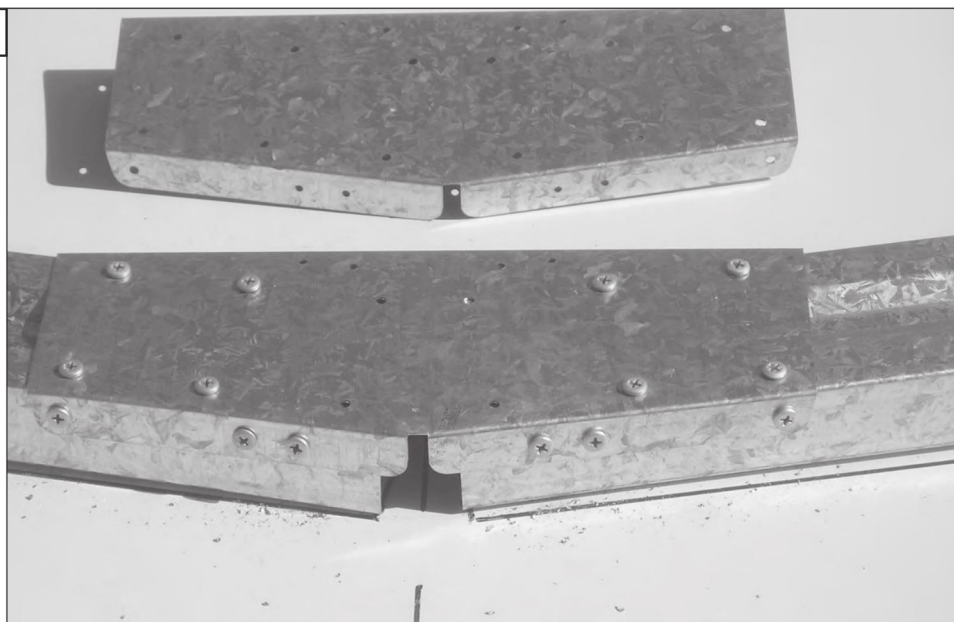



Stap 5a

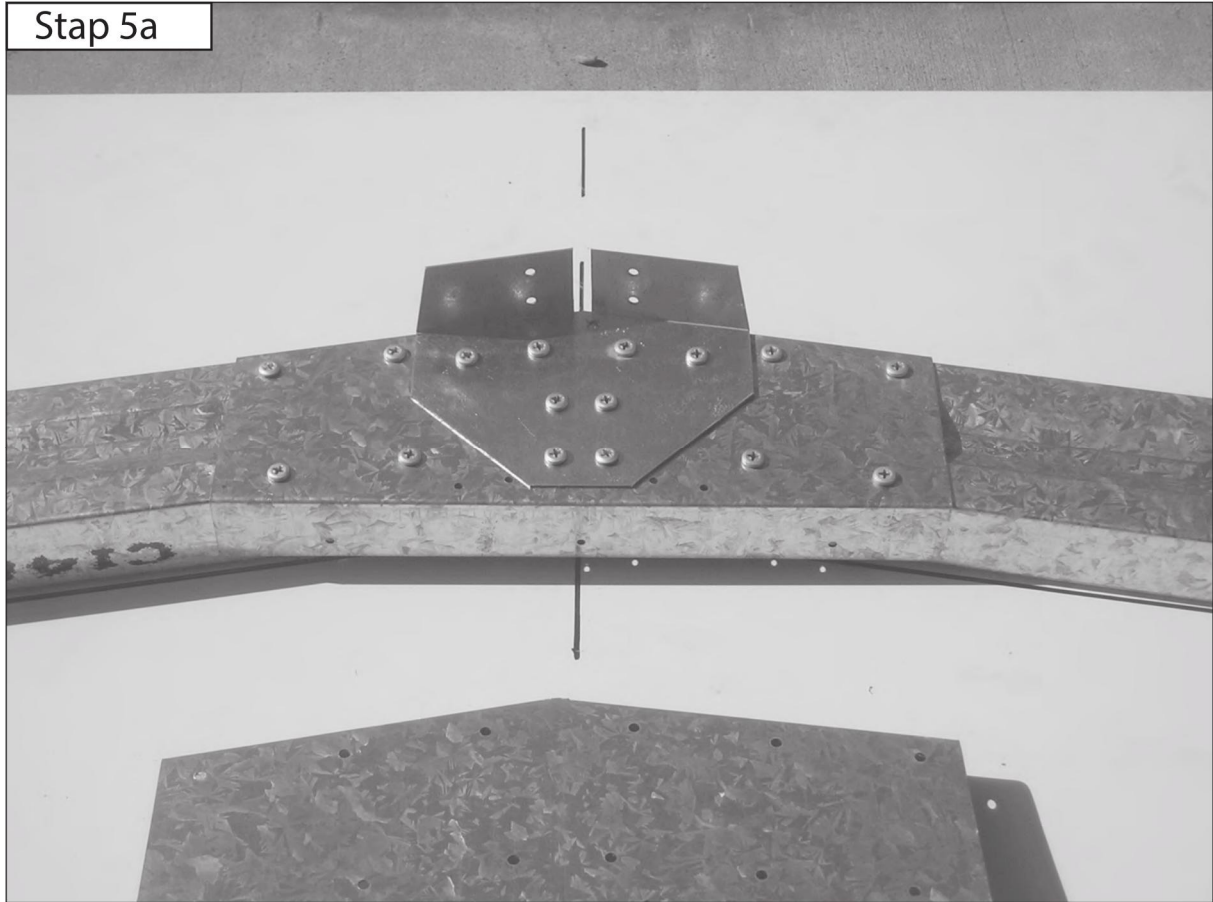

Stap 5b

